

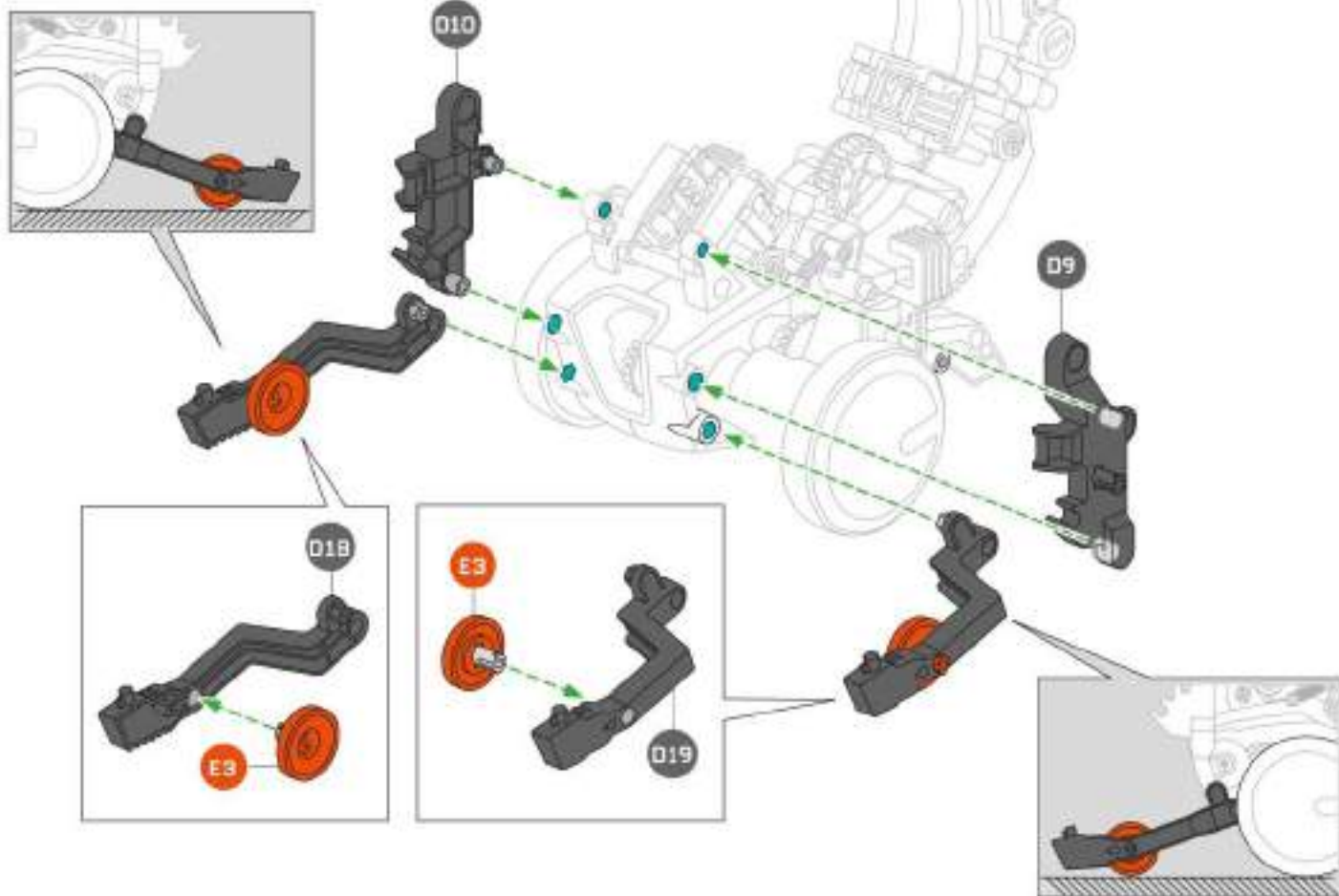

# 2

## CHARIOT ÉLÉVATEUR - FORKLIFT HUBWAGEN - HEFTRUCK CARRETTA ELEVADORA - CARRELLO ELEVATORE PODNOŠNIK

### 1



### 2

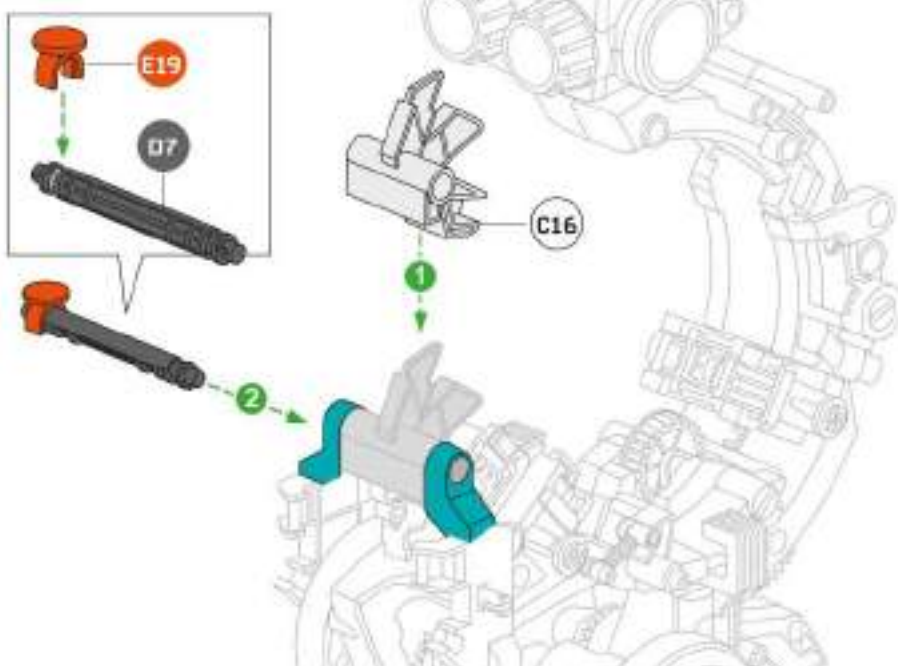

### 3



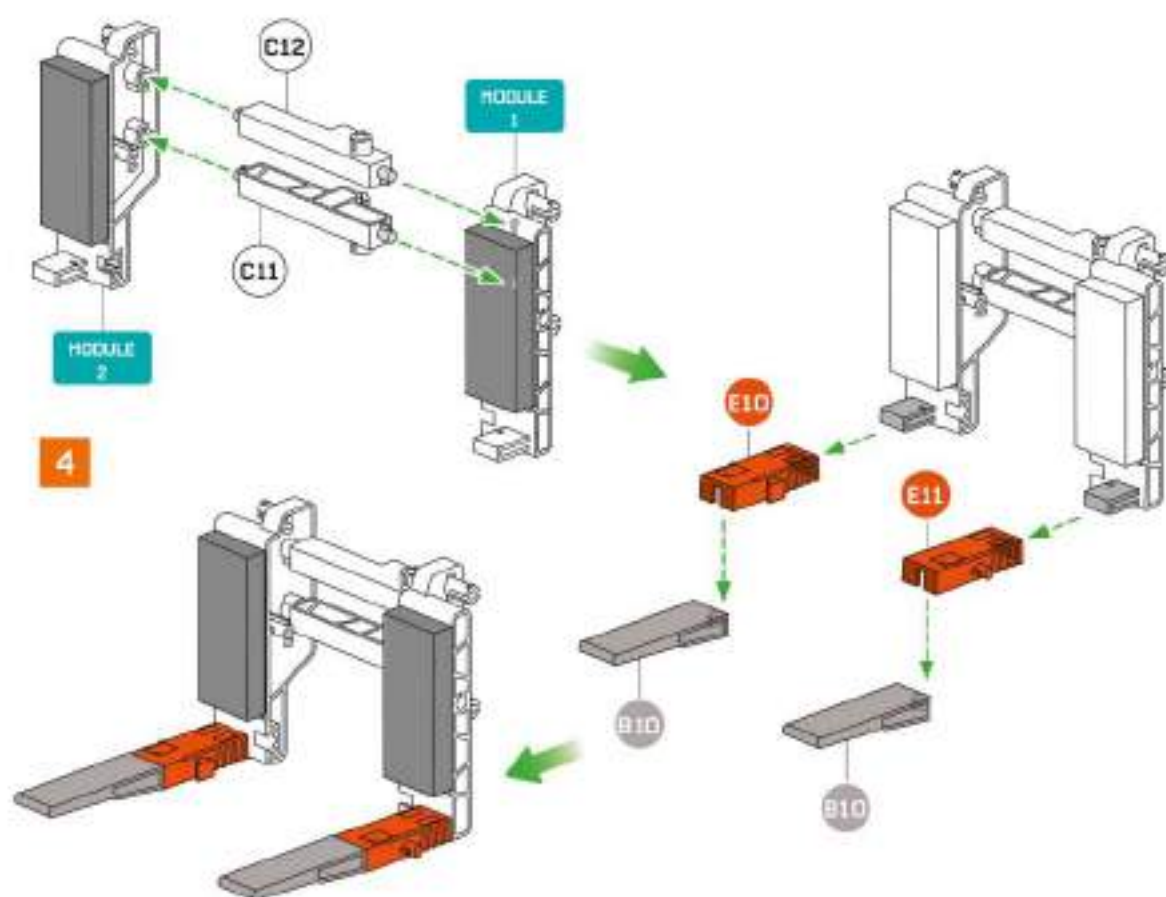

**5**

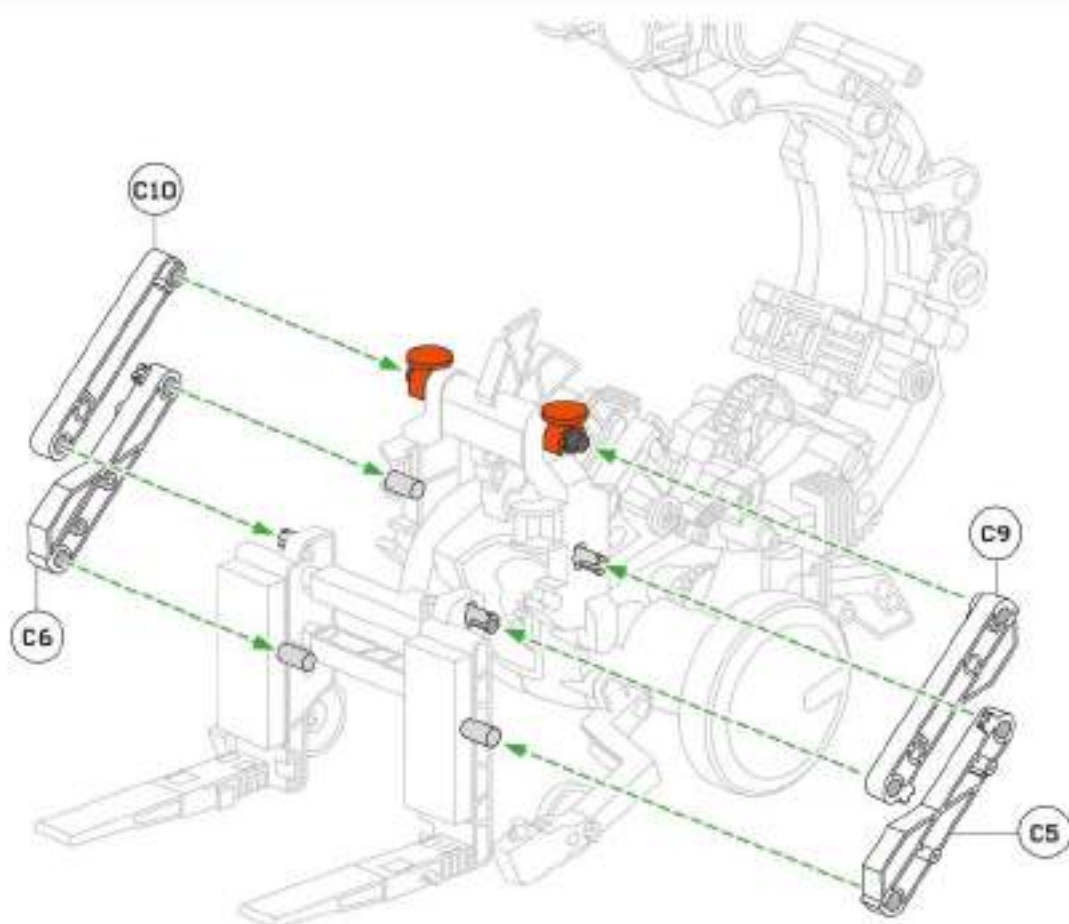



EXEMPLE - EXAMPLE: - BEISPIEL  
VOORBEELD - EJEMPLO - ESEMPIO

PRZYKŁAD

Zwróć uwagę na kolejność montażu!

Będziesz potrzebował



Lewa strona

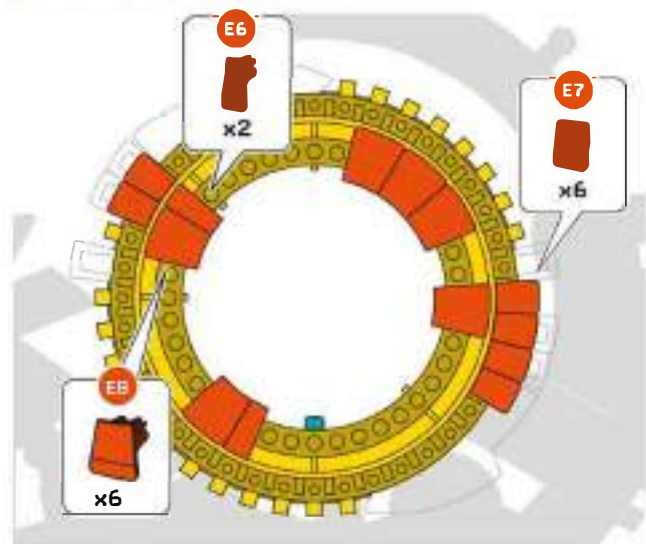

Prawa strona

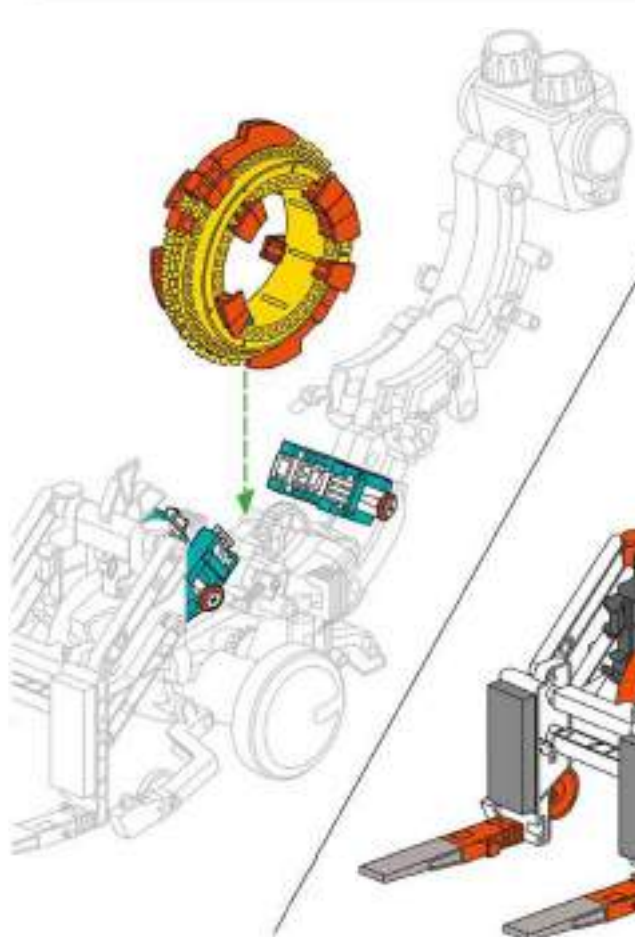
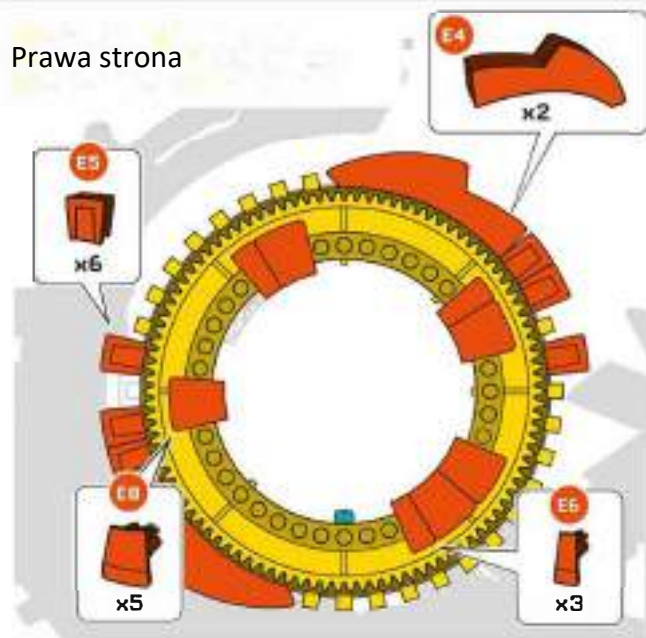

Jeśli chcesz umieścić podnośnik nieco wyżej, użyj więcej E5, tak jak widać na obrazku poniżej.



Wytnij paletę (w zestawie)



# 3

## BASKET-BALL - BASKETBALL - BASKETBALL BASKETBAL - BALONCESTO - PALLACANESTRO

### KOSZYKÓWKA

1

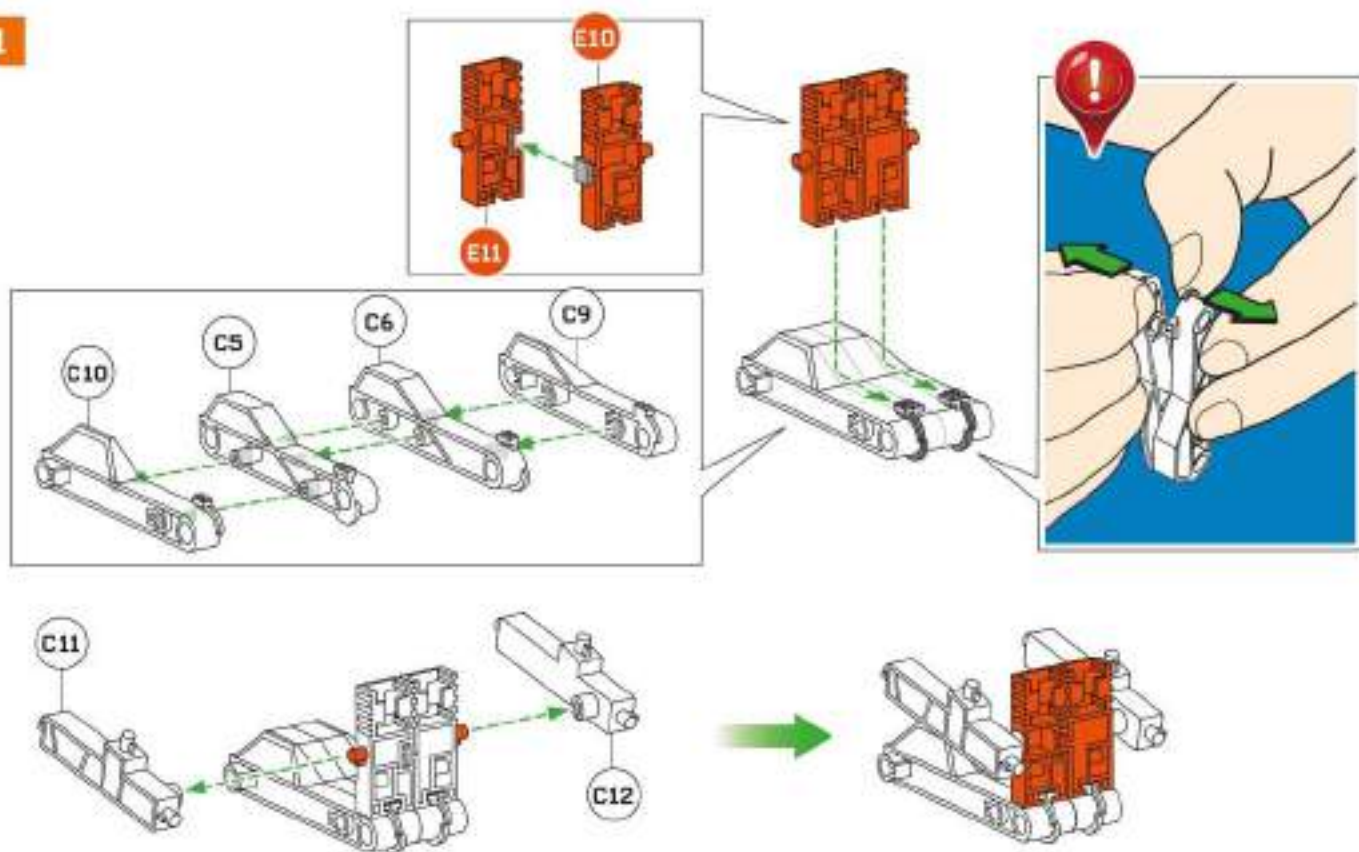

2

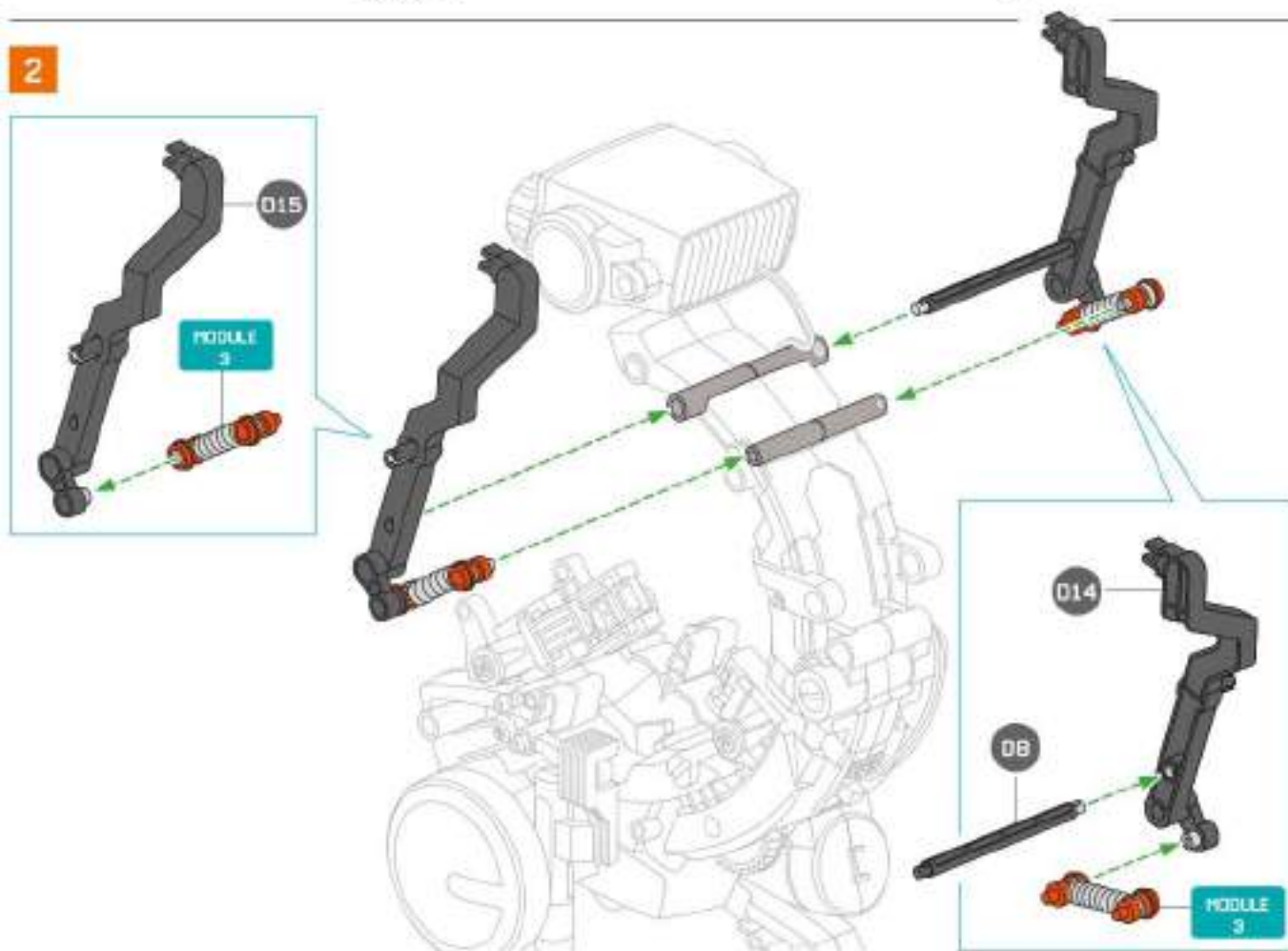



1

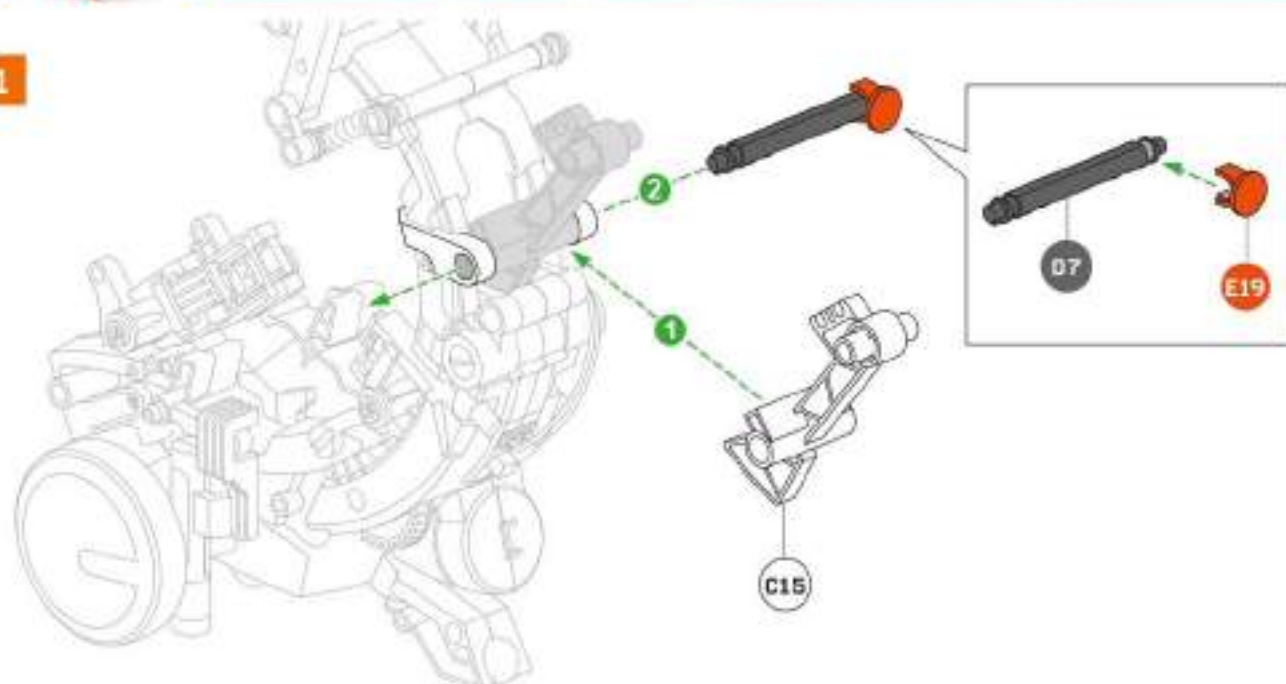

2

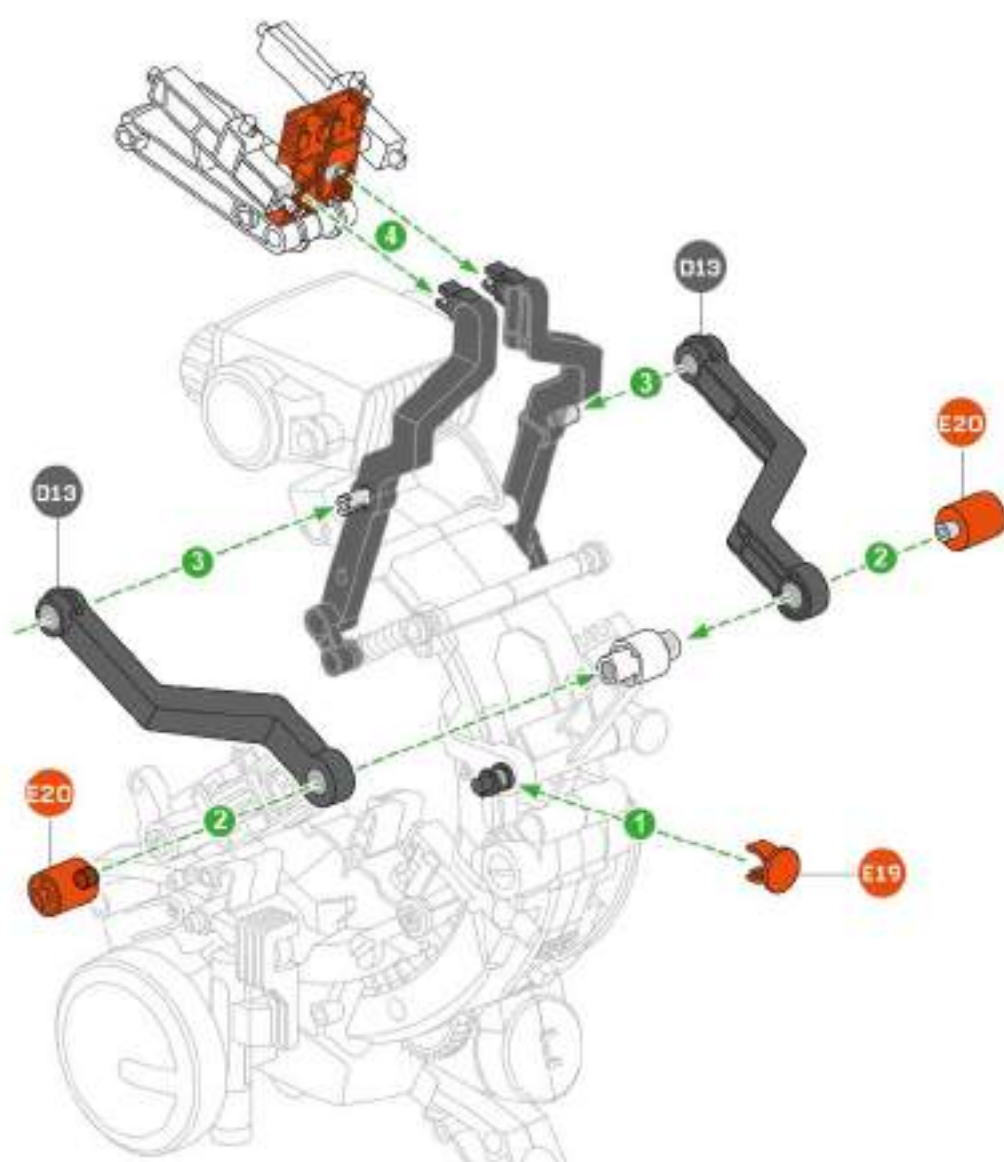



PRZYKŁAD

Zwróć uwagę na kolejność montażu!

Będziesz potrzebował



Lewa strona

Prawa strona

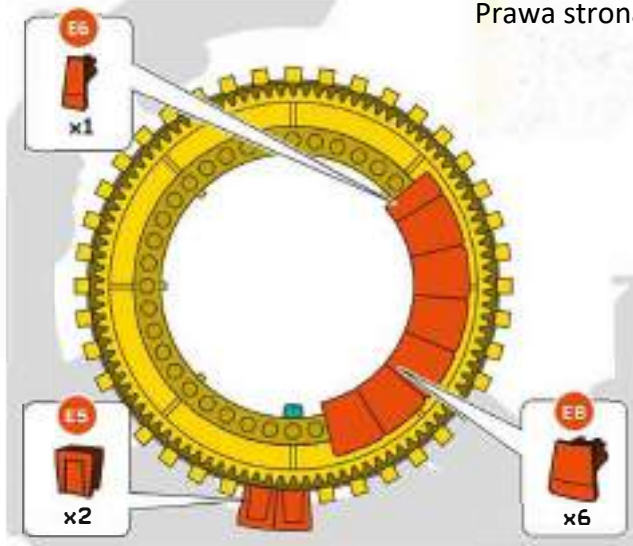
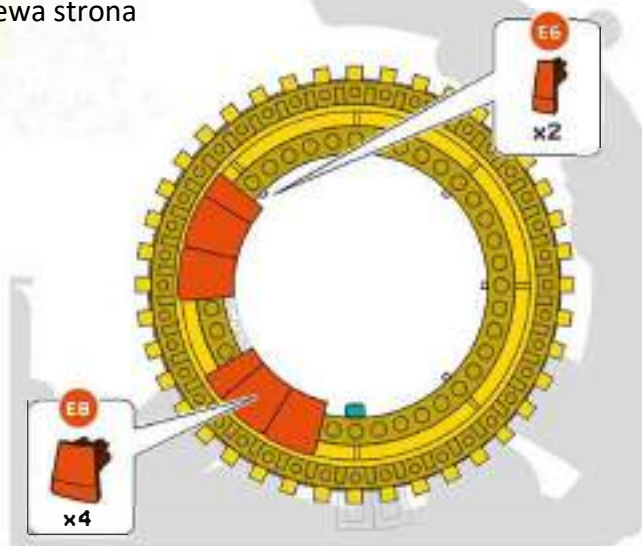

Umieść miskę kilka centymetrów od robota i obserwuj jak rzuca do kosza!

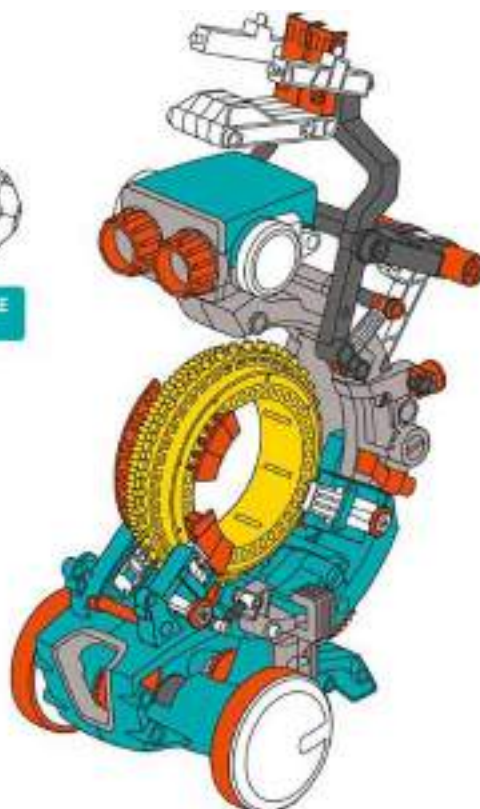
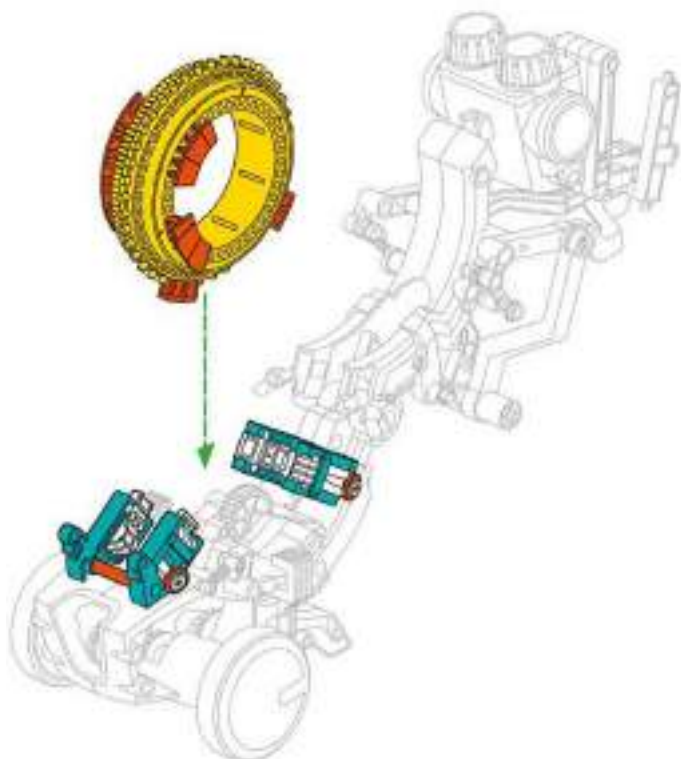



# 4 PINCE - GRIPPER - ZANGE GRIJPER - PINZAS - PINZA CHWYT

1

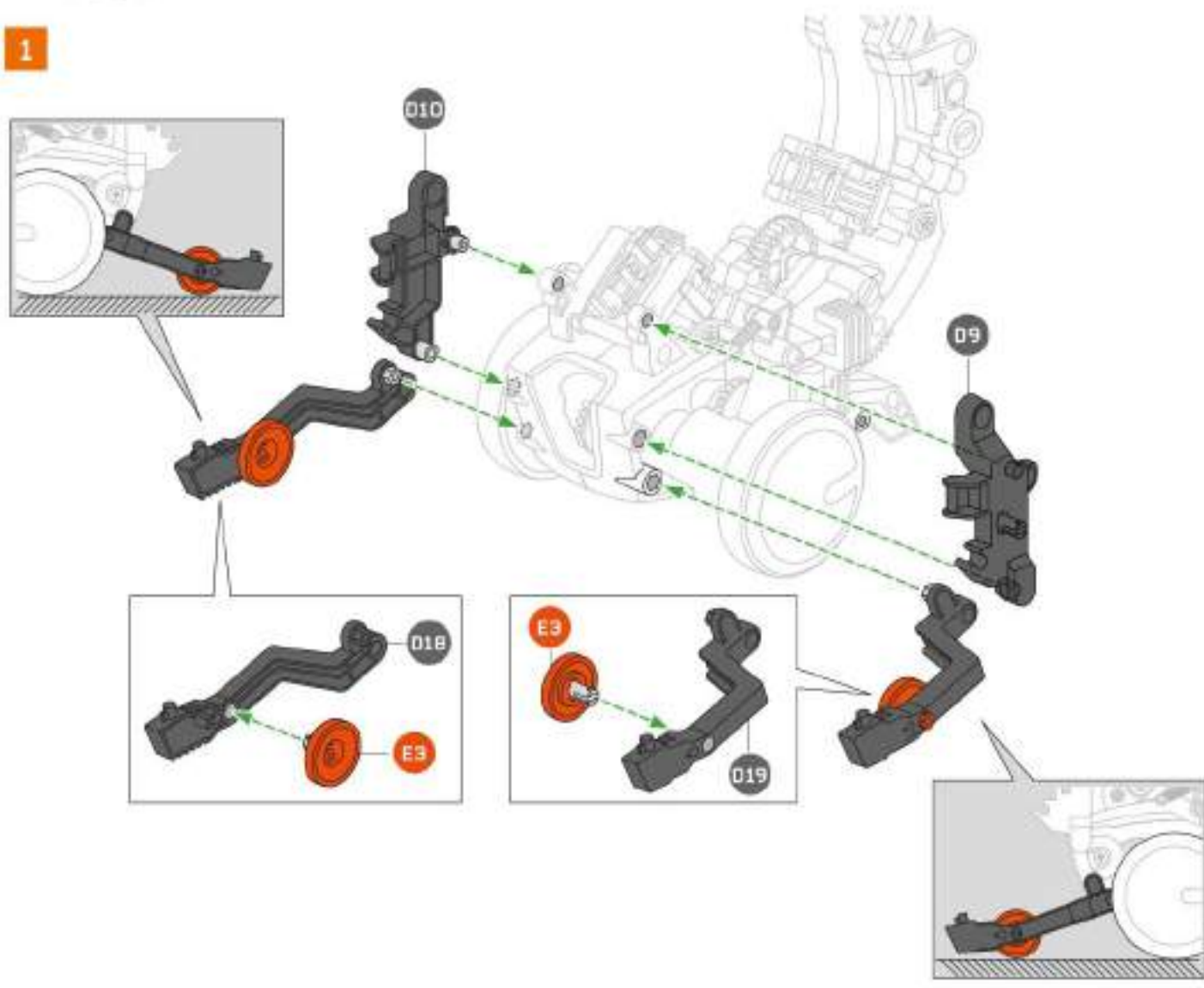

2

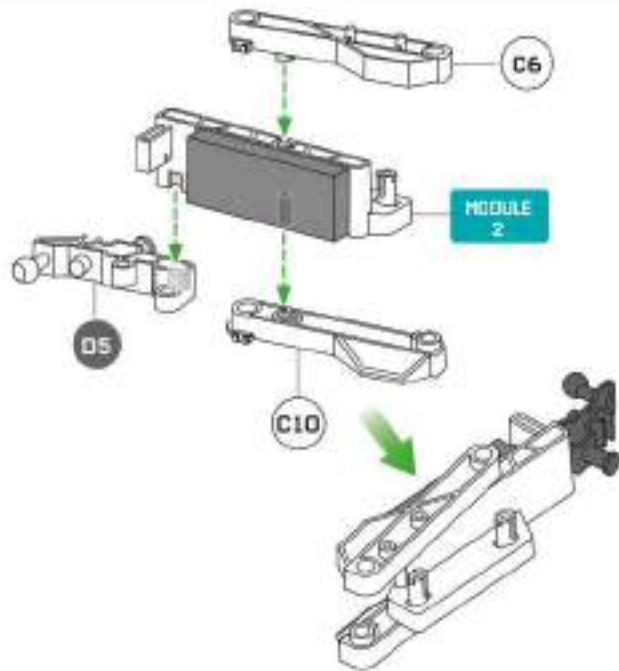
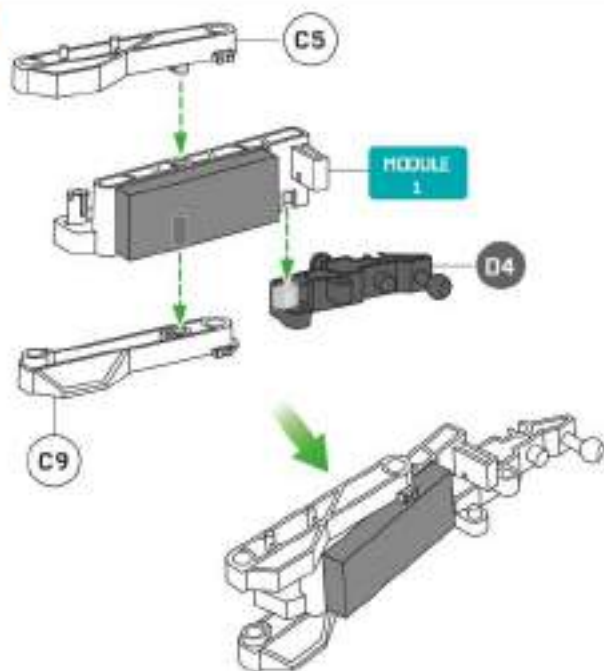



3

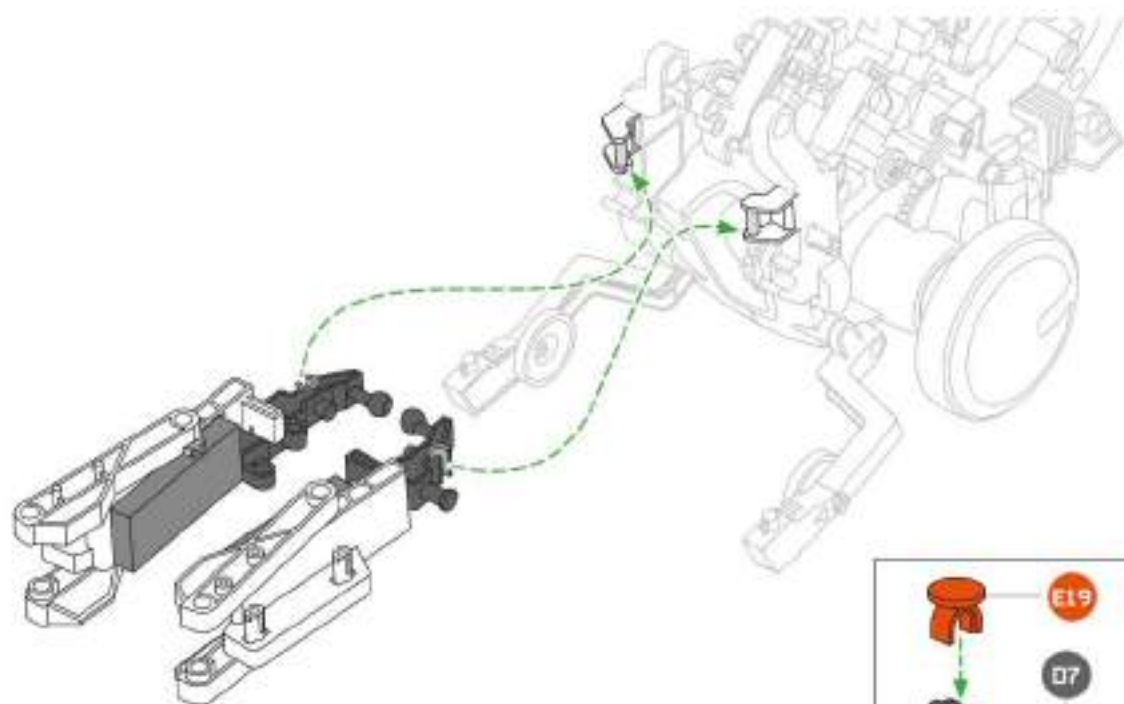

4

MODULE 3

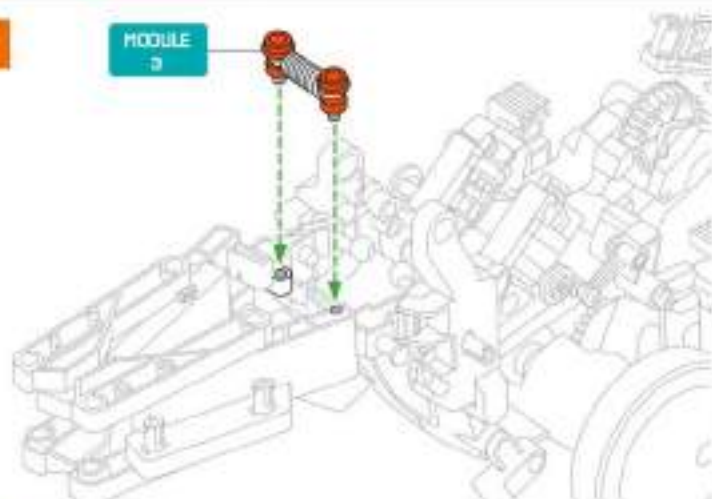

6

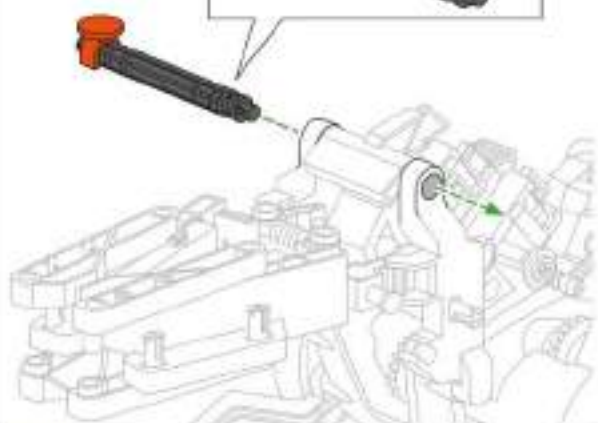

5

C16

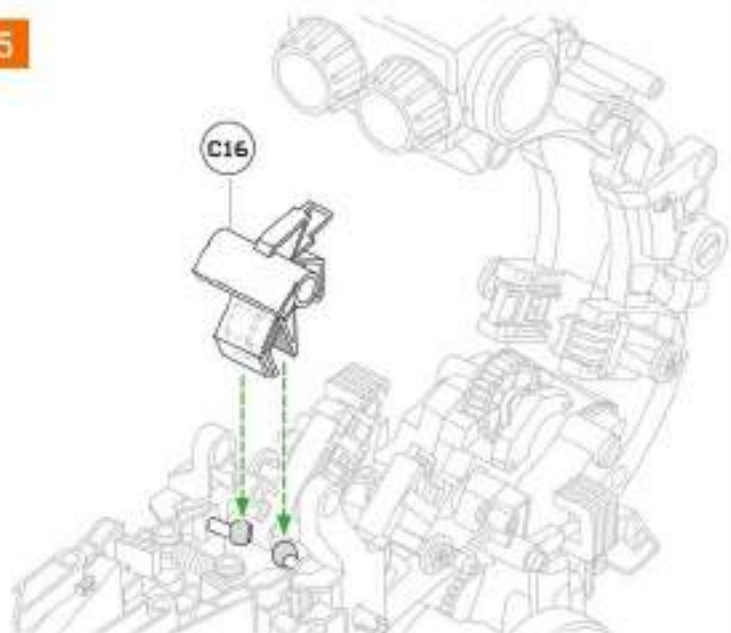

7

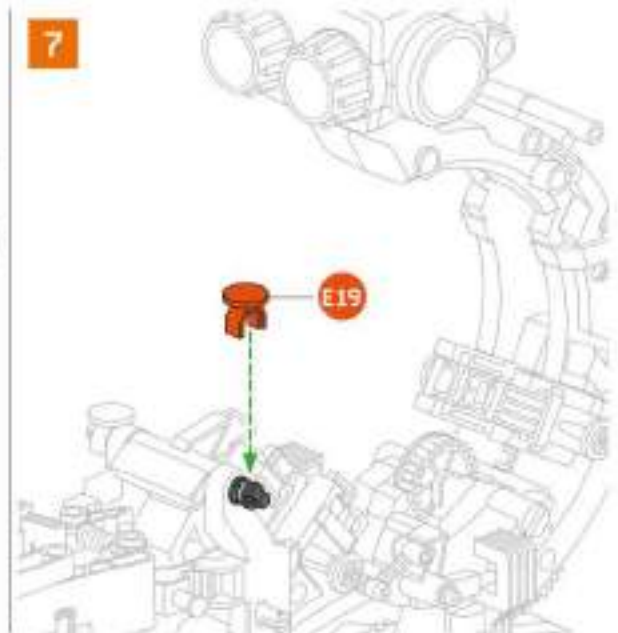





EXEMPLE - EXAMPLE: - BEISPIEL  
VOORBEELD - EJEMPLO - ESEMPIO

PRZYKŁAD

Zwróć uwagę na kolejność montażu!

Będziesz potrzebował



Lewa strona

Prawa strona

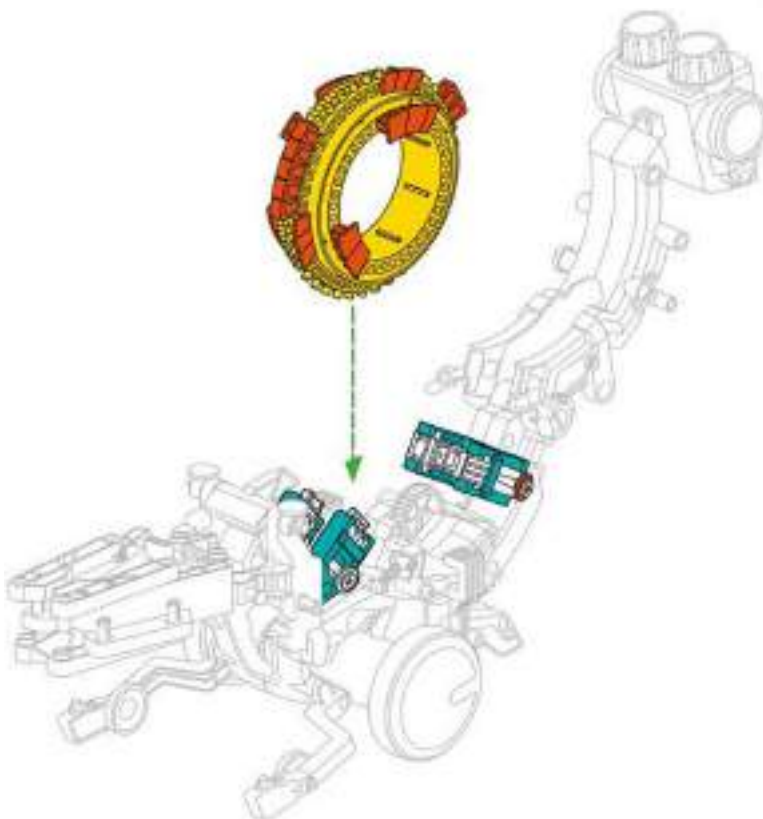
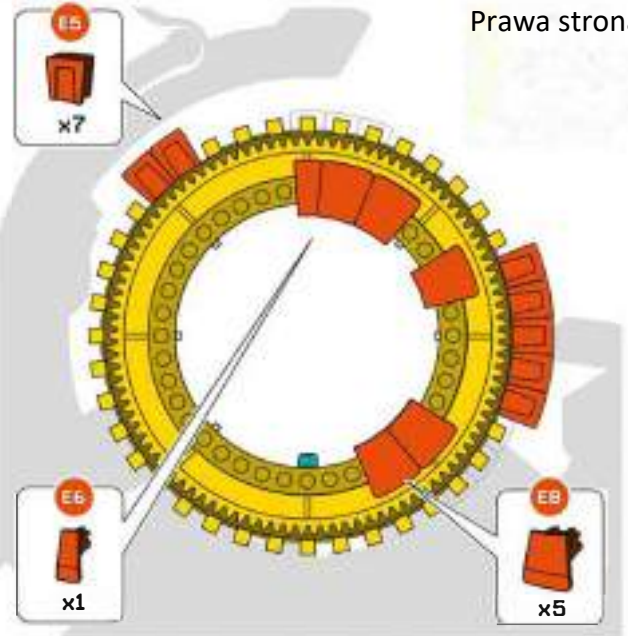
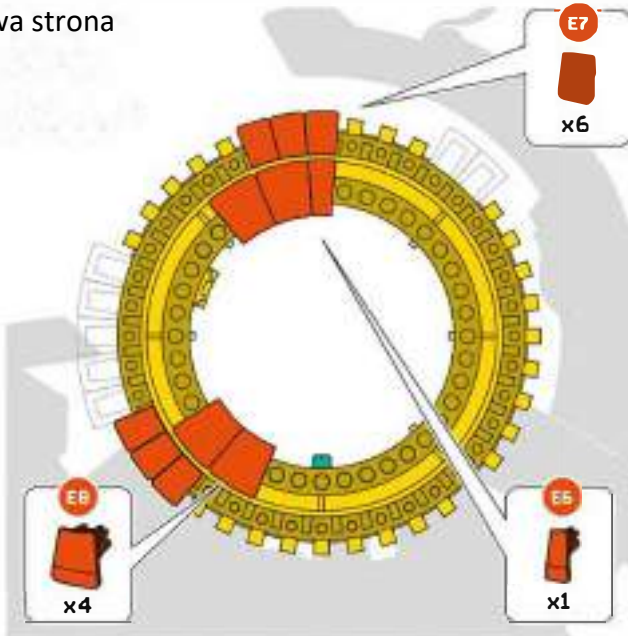

Obserwuj jak robot chwytá przedmioty w twoim pokoju!

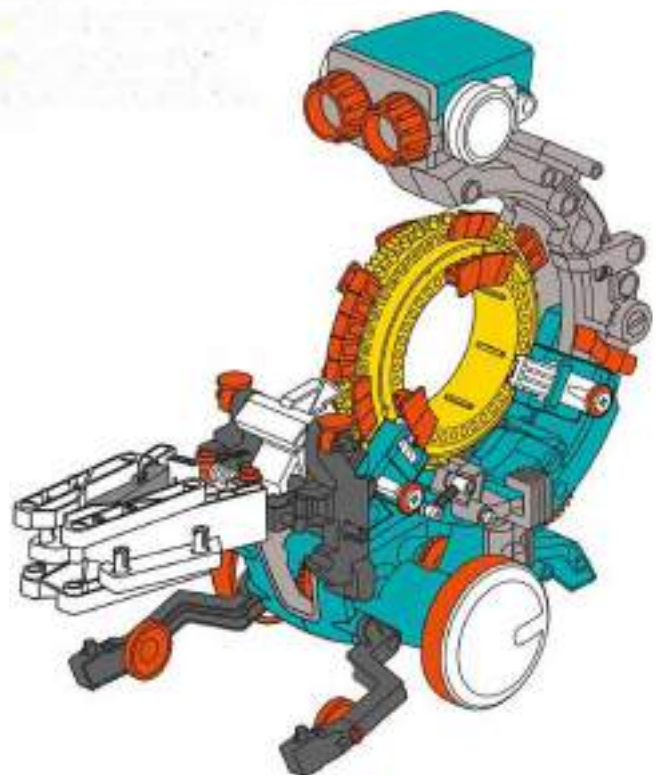



# 5 FOOTBALL - FOOTBALL - FUSSBALL VOETBAL - FÚTBOL - CALCIO

PIŁKA NOŻNA

1

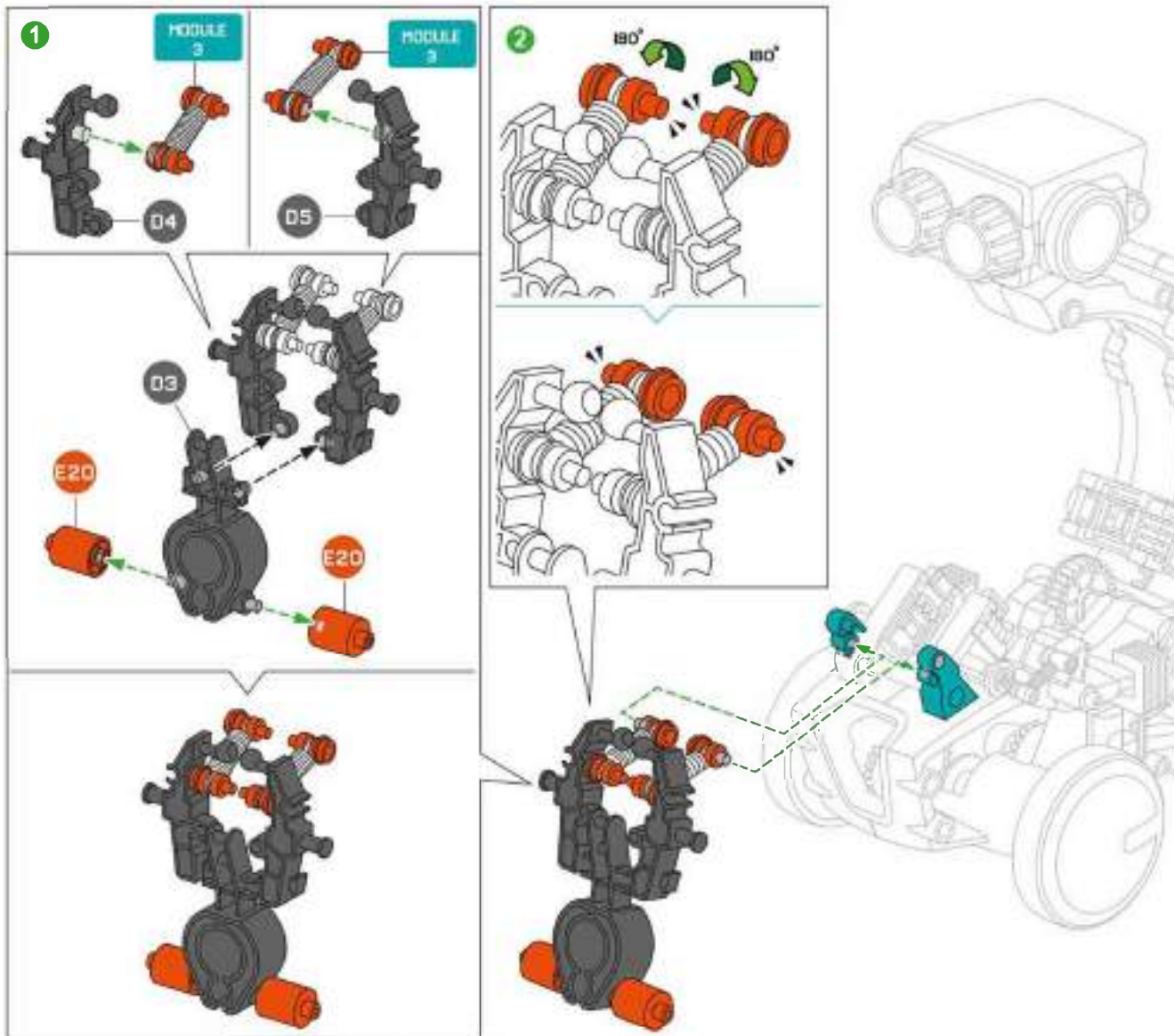

2

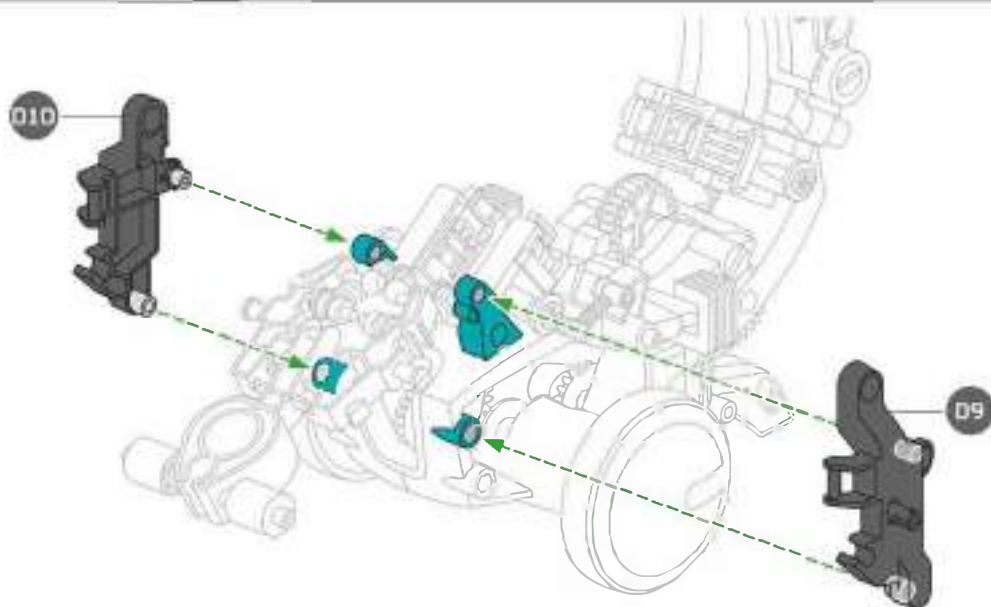

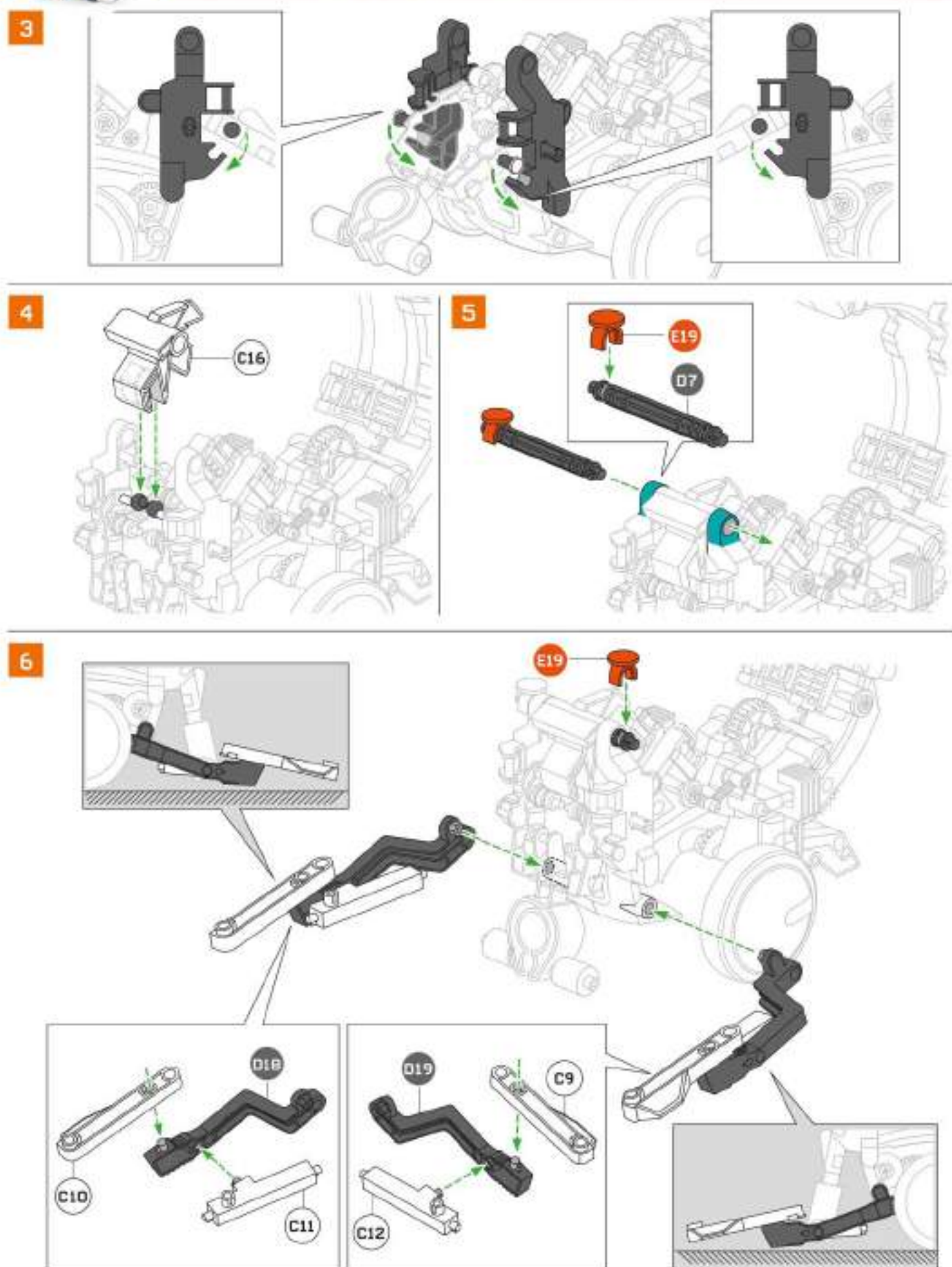

EXEMPLE - EXAMPLE: - BEISPIEL  
VOORBEELD - EJEMPLO - ESEMPIO  
PRZYKŁAD



Zwróć uwagę na kolejność montażu!

Będziesz potrzebował:



Lewa strona

Prawa strona

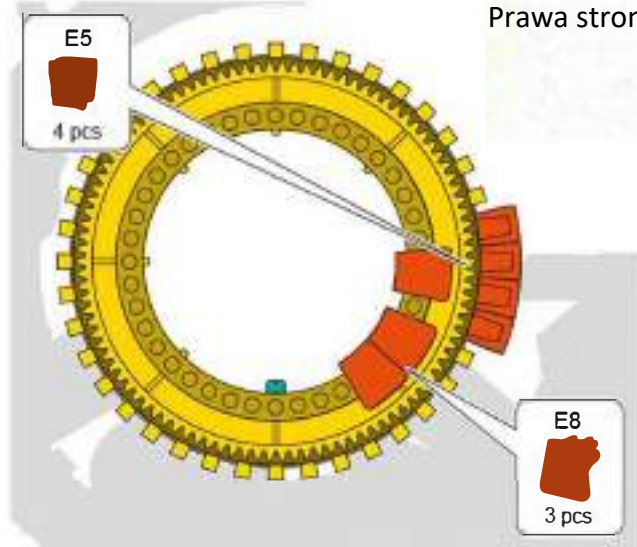
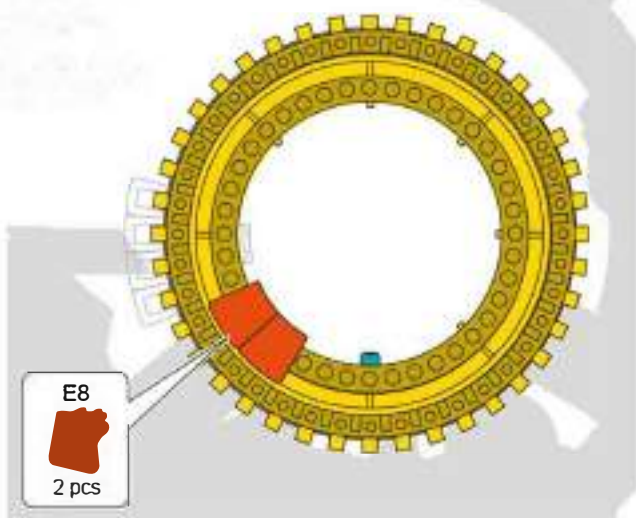

Wytnij piłkę (w zestawie)

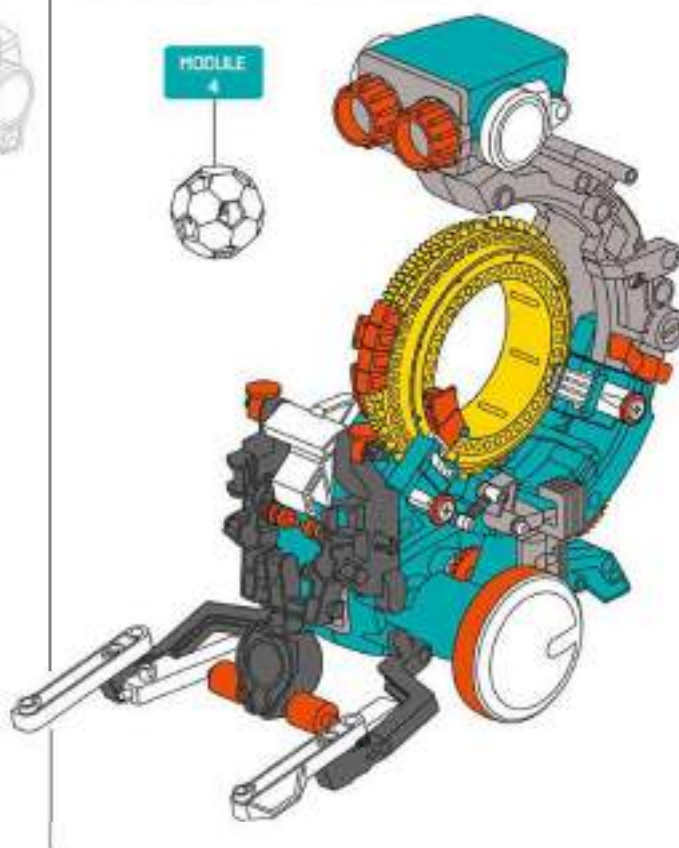
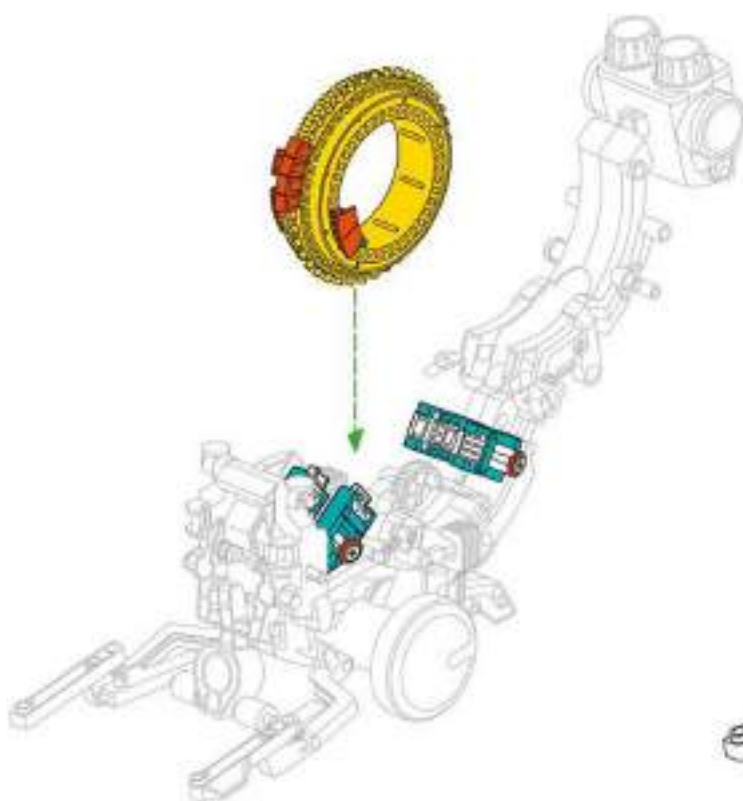

RÉSOLUTION DES PROBLÈMES - TROUBLE-SHOOTING  
LÖSUNG VON PROBLEMEN - PROBLEMEN OPLOSSEN  
RESOLUCIÓN DE PROBLEMAS - RISOLUZIONE DEI PROBLEMI

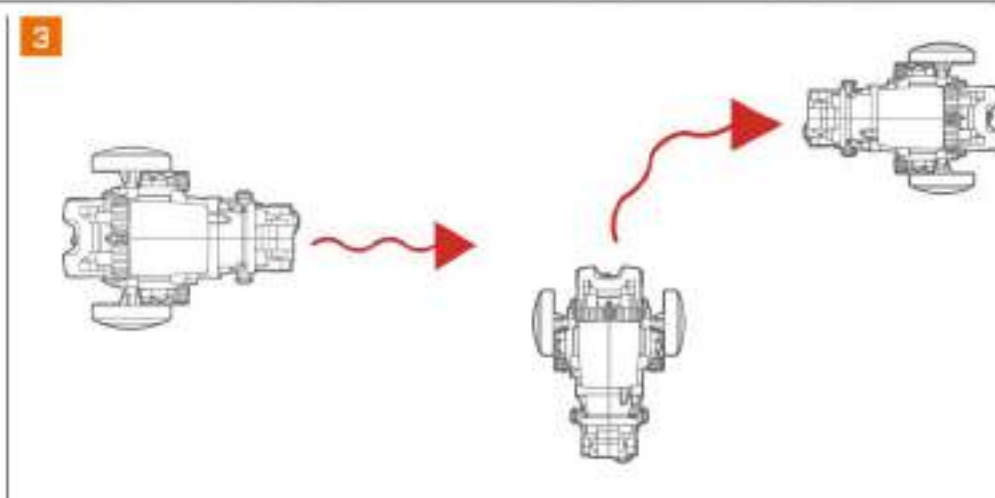
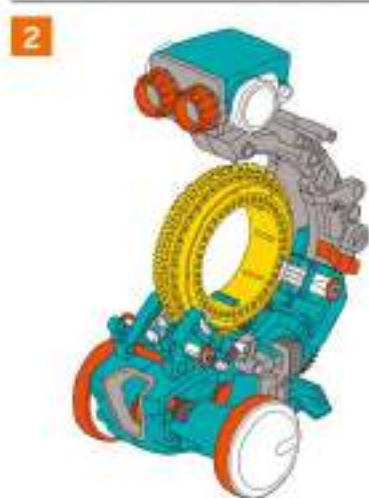
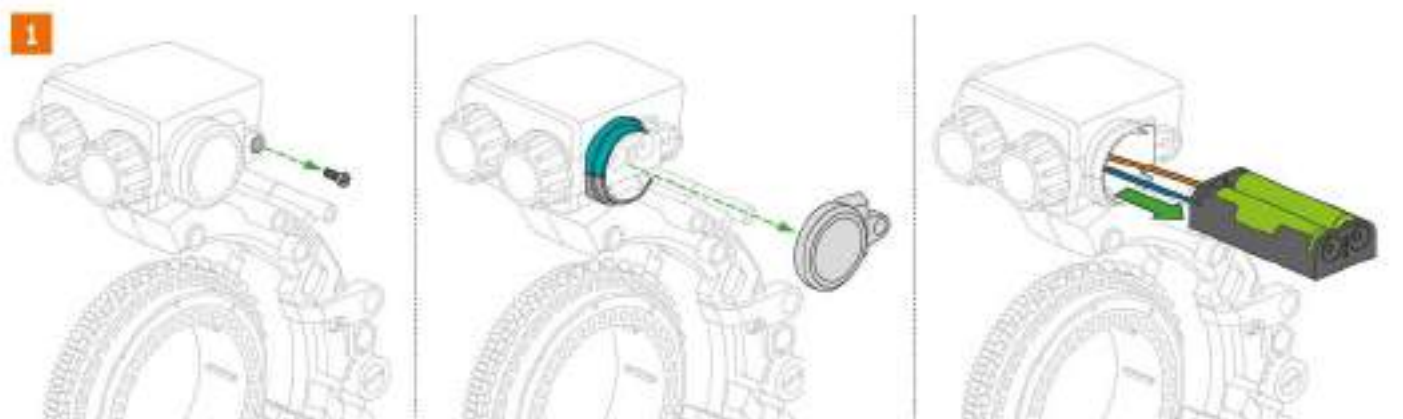

## WYKRYWANIE I USUWANIE USTEREK

1. Aby zmienić baterie, rozkręć i zdejmij pokrywkę. Następnie ostrożnie wyjmij pojemnik na baterie. Baterie muszą być wymienione przez dorosłego.
2. Jeśli robot nie działa poprawnie, sprawdź przycisk kodujący i montaż kół.
3. Jeśli robot nie obraca się poprawnie, wróć do punktów 18 i 21 na stronach 11 i 12. Jeśli robot nie cofa się, sprawdź punkt 7 na stronie 8.
4. Problem z rysującym robotem? Sprawdź instalacje części D3 i C15 (wróć do strony 23).
5. Problem z robotem podnośnikiem? Sprawdź instalacje części E5 (wróć do strony 26).
6. Problem z rzucającym robotem? Sprawdź instalacje części E21 i E22 (wróć do strony 19).
7. Problem z robotem chwytakiem? Sprawdź instalacje części C16 (wróć do strony 33).
8. Problem z robotem piłkarzem? Sprawdź instalacje części C16 (wróć do strony 36).

**OSTRZEŻENIE!** Tylko dla dzieci powyżej 8. roku życia.

**OSTRZEŻENIE!** Nieodpowiednie dla dzieci poniżej 36 miesięcy ze względu na małe części, które mogą zostać połknięte. Ryzyko zadławienia.

**OSTRZEŻENIE!** Do użytku tylko pod bezpośrednią opieką osób dorosłych. Ostre przedmioty w zestawie.

**ZACHOWAJ ORYGINALNE OPAKOWANIE.** Kolory i zawartość mogą się nieznacznie różnić.

Wymagane dwie baterie LR03/AAA, nie zawarte w zestawie.

Baterie powinny być wymieniane przez dorosłych. Baterie są sklasyfikowane według dyrektywy Unii Europejskiej WEEE i zużyte powinny być utylizowane w odpowiedni sposób.



- FR** **MISE EN GARDE** : Uniquement pour enfants de 8 ans et plus.  
**ATTENTION** ! Ne convient pas aux enfants de moins de 36 mois.  
Présence de petits éléments susceptibles d'être ingérés. Danger d'étouffement.  
**ATTENTION** ! A utiliser sous la surveillance rapprochée d'un adulte.  
Présence de pointes et de bords coupants fonctionnels.  
**GARDER L'EMBALLAGE POUR REFERENCE FUTURE.**  
Les couleurs et le contenu peuvent varier légèrement.  
**Ne nécessite 2 piles LR03-AAA non incluses**  
L'installation des piles doit être effectuée par un adulte. En fin de vie les piles doivent être remises au rebut de façon sûre. Les déposer dans un bac de collecte.
- ES** **ADVERTENCIA**: Únicamente para niños a partir de 8 años.  
**ADVERTENCIA**! No conviene para niños menores de 36 meses ya que contiene piezas pequeñas que podrían ser ingeridas. Peligro de asfixia.  
**ADVERTENCIA**! Se utilizará exclusivamente bajo la vigilancia directa de una persona adulta.  
Presencia de una punta afilada o bordes cortantes.  
**GUARDAR EL EMBALAJE PARA FUTURAS CONSULTAS.**  
Los colores y contenido pueden variar ligeramente.  
**Funciona con 2 pilas de tipo LR03 (AAA), no incluidas.**  
Un adulto debe cambiar las pilas. Las pilas no deben ser tiradas en la basura normal.  
Use los puntos de recogida y reciclaje de su zona para tirar estos productos.
- DE** **WARNUNG**: Für Kinder ab 8 Jahren.  
**ACHTUNG**! Nicht für Kinder unter 36 Monaten geeignet wegen verschluckbarer Kleinteile. Erstickungsgefahr.  
**ACHTUNG**! Nur unter der direkten Aufsicht eines Erwachsenen benutzen.  
Verletzungsgefahr durch Spitzen und funktionelle Schneidkanten.  
**BEWAHREN SIE DIE VERPACKUNG FÜR ZUKUNFTIGE REFERENZ.**  
Farben und Inhalte können leicht variieren.  
**Erfordert 2 Batterien LR03-AAA, nicht enthalten.**  
Die Batterien müssen von einem Erwachsenen ausgewechselt werden.  
Altbatterien müssen sicher entsorgt werden. Deponieren Sie sie in den dafür vorgesehenen Behältern.
- NL** **LET OP**: Alleen voor kinderen ouder dan 8 jaar  
**WAARSCHUWING**! Niet geschikt voor kinderen jonger dan 36 maanden, vanwege kleine onderdelen. Verstikkingsgevaar.  
**WAARSCHUWING**! Alleen gebruiken onder toezicht van een volwassene.  
Aanwezigheid van scherpe punten en randen!  
**VERPAKKING BEWAAREN VOOR REFERENTIE.**  
De kleuren en inhoud kunnen iets afwijken.  
**Er zijn 2 LR03-AAA-batterijen nodig die niet in het pakket zitten.**  
De batterijen moeten door een volwassene worden vervangen.  
Op het einde van hun levenscyclus moeten batterijen op een veilige manier weggegooid worden. Deponeer ze in de inzamelbakken.
- IT** **AVVERTIMENTO**: Unicamente per bambini di 8 anni e più.  
**AVVERTENZA**! Non adatto a bambini di età inferiore a 36 mesi. Contiene piccole parti che potrebbero essere ingerite. Pericolo di soffocamento.  
**AVVERTENZA**! Da usare sotto la sorveglianza di un adulto. Presenza di punte acuminate e bordi taglienti funzionali.  
**CONSERVARE L'IMBALLAGGIO PER UNA CONSULTAZIONE FUTURA. I colori e contenuti possono variare leggermente.**  
**Necessita di 2 pile LR03-AAA non incluse. Le batterie devono essere cambiate da un adulto.**  
Le batterie non devono essere gettate insieme ai rifiuti domestici. Siete pregati di riciclare questo prodotto in un punto di raccolta idoneo.

Développé et distribué par :  
Developed and distributed by :

**BUKI France**

22 rue du 33ème Mobiles  
72000 Le Mans - FRANCE

Tél: +33 1 46 65 09 92

E-mail : daniellevy@bezeqint.net

[www.bukifrance.com](http://www.bukifrance.com)

