

# KODO

8+

Robot Codage • Coding Robot  
Code-Roboter • Coderingsrobot  
Robot codificador • Robot Programmabile



**FAIS DU CODE SANS ÉCRAN**  
**LEARN TO CODE WITHOUT A COMPUTER**

CODERE OHNE GERÄT  
CODER ZONDER SCHEEM  
CODIFICA TU ROBOT SIN PANTALLA  
CODIFICA SENZA DISPLAY



**Buki**  
France  
SCIENCES

CONTENU - CONTENTS - INHALT  
 INHOUD - CONTENIDO DEL ESTUCHE - CONTENUTO

ZAWARTOŚĆ

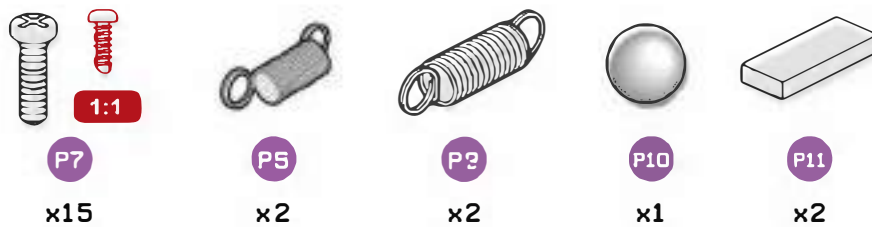
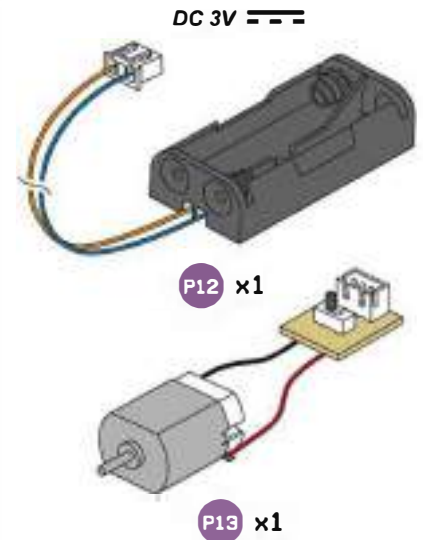
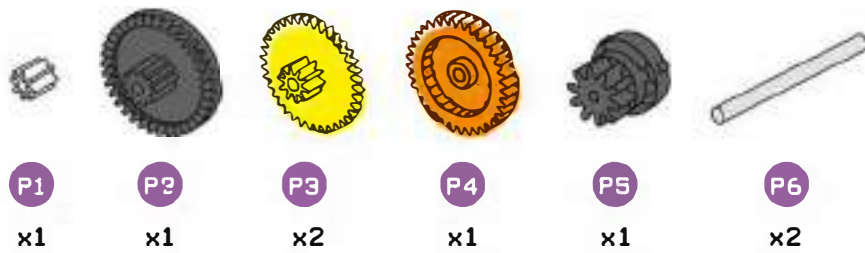

- P1 koło zębate
- P2 czarne koło zębate
- P3 żółte koło zębate
- P4 pomarańczowe koło zębate
- P5 małe czarne koło zębate
- P6 pręt
- P7 śruba
- P8 mała sprężyna
- P9 duża sprężyna
- P10 stalowa kulka
- P11 pokrywka
- P12 podstawka na baterie ze złączem
- P13 silnik z ekranem PC

OUTILS SUPPLÉMENTAIRES - ADDITIONAL TOOLS REQUIRED -  
 ZUSÄTZLICHE WERKZEUGE - EXTRA GEREEDSCHAP - HERRAMIENTAS  
 ADICIONALES - UTENSILI SUPPLEMENTARI  
 DODATKOWE WYMAGANE NARZĘDZIA



szcypce



śrubokręt



linijka



mazak

PIÈCES À DÉTACHER - PARTS TO DETACH  
BAUTEILE - LOS TE MAKEN STUKKEN  
ELEMENTOS A RETIRAR DE LA PLANTILLA - PEZZI DA STACCARE  
CZĘŚCI DO ODERWANIA

Oderwij, gdy będziesz potrzebował.

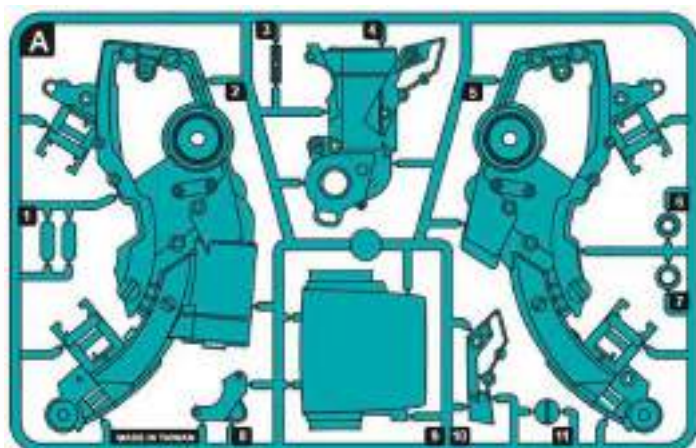

A

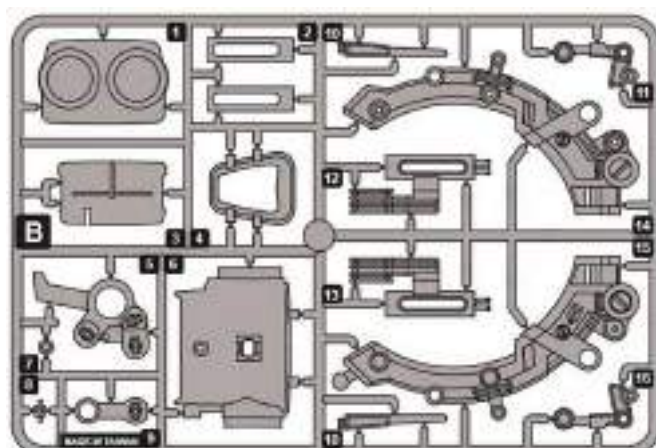

B

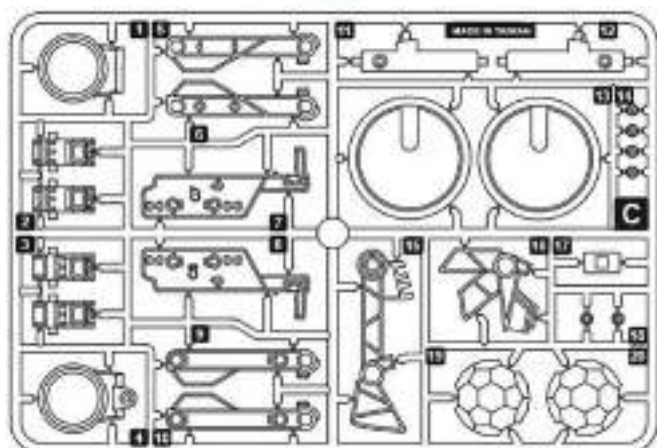

C

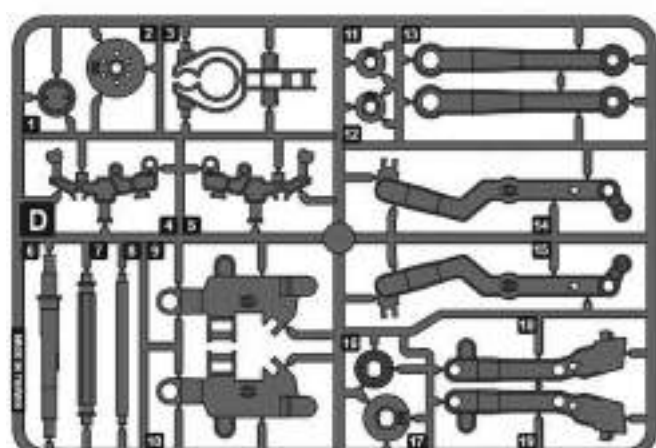

D

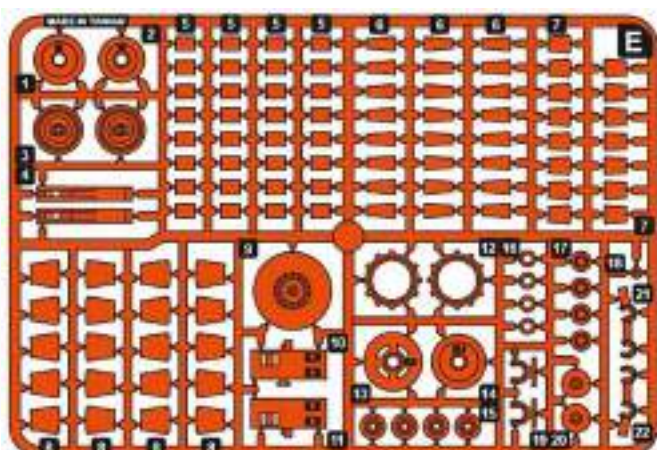

E



F



G

INSTALLATION DES PILES - FITTING THE BATTERIES  
EINLEGEN DER BATTERIEN - DE BATTERIJEN INBRENGEN  
INSTALACIÓN DE LAS PILAS - INSTALLAZIONE DELLE PILE

MONTAŻ BATERII

WKŁADANIE BATERII

Zestaw wymaga użycia dwóch baterii LR03-AAA. Baterie powinny być wymieniane tylko przez dorosłych. Baterie są sklasyfikowane według dyrektywy Unii Europejskiej WEEE i zużyte powinny być utylizowane w odpowiedni sposób. Na obrazku przedstawiono sposób w jaki powinno się wyjmować i wkładać baterie. Nie próbuj ponownie ładować baterii, które nie są do tego przeznaczone. Ładowanie baterii (akumulatorów) powinno odbywać się pod opieką dorosłych, przed ładowaniem wyjmij je z zabawki. Nie wkładaj do zabawki różnych typów baterii, nie mieszaj także nowych ze starymi. Baterie muszą być włożone poprawnie według polaryzacji (patrz obrazek). Zużyte baterie wyjmuj z zabawki. Końcówki zasilania nie mogą być narażone na spięcie.

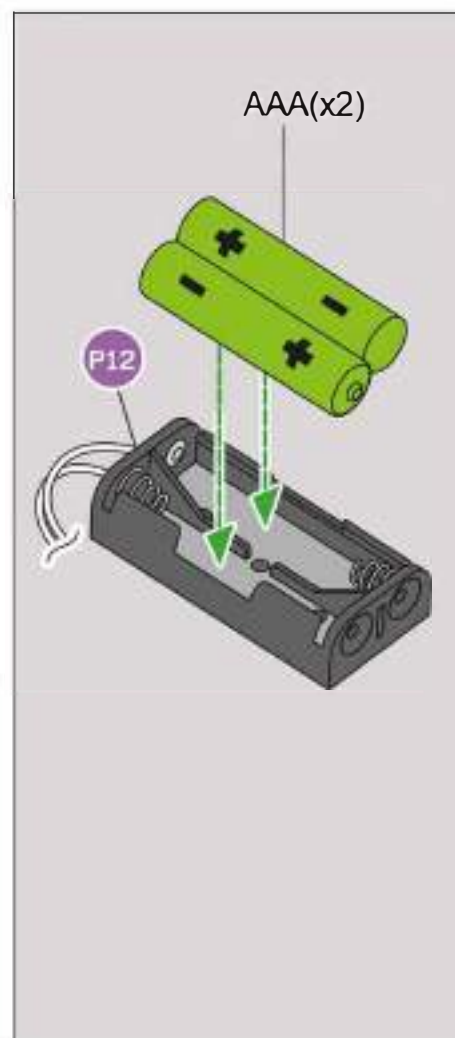

CONSEILS - TIPS - HINWEISE  
TIPS - CONSEJOS - CONSIGLI  
WSKAZÓWKI



Poproś dorosłego, aby uciął przed montażem wszystkie zadziory. Uważaj, żeby nie uciąć za dużo.

Do wkręcania śrubek używaj śrubokrętu (P7). Upewnij się, że przykręciłeś śrubki wystarczająco dobrze, tak aby robot działał poprawnie. Aby przykręcić śrubki, należy obracać śrubokręt zgodnie z ruchem wskazówek zegara.

(B)

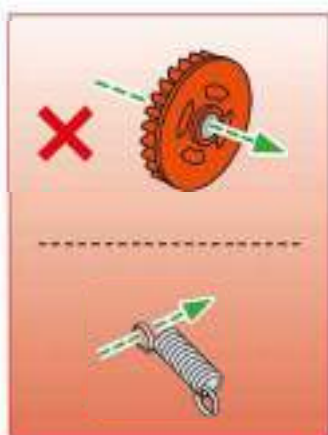
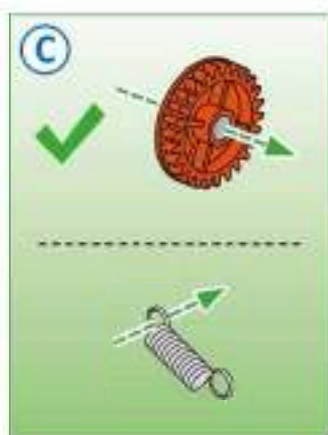

UWAGA! Niektóre części wyglądają podobnie. Uważnie czytaj instrukcje montażu.

Aby usunąć przycisk kodujący z kółka, delikatnie pociągnij za niego, bez kręcenia, ponieważ to może go uszkodzić. Czytaj instrukcje uważnie i wykonuj wszystkie punkty montażu po kolei.

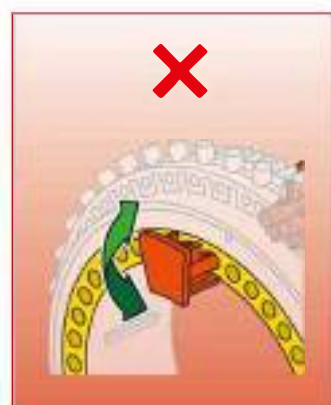

(E)



Czytaj instrukcje uważnie i wykonuj wszystkie punkty montażu po kolei.

GŁOWA ROBOTA

1

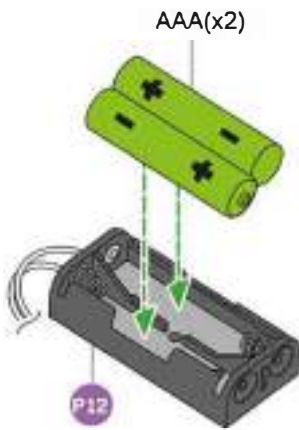

Wróć do strony 4

2

Zaznacz pisakiem (nie zawarty w zestawie)



Skala 1:1

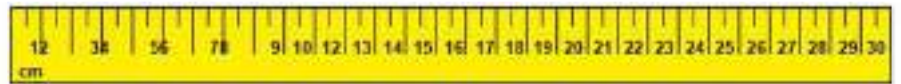
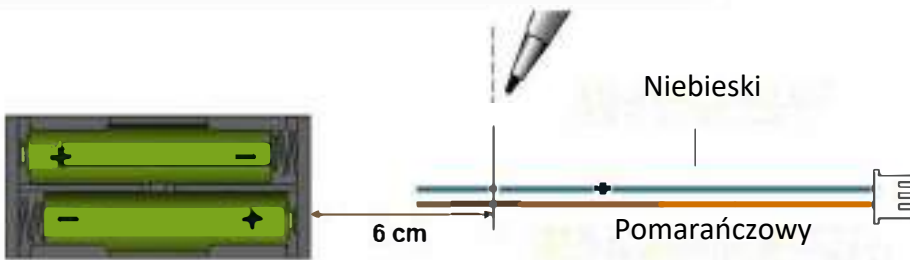

Zaznacz

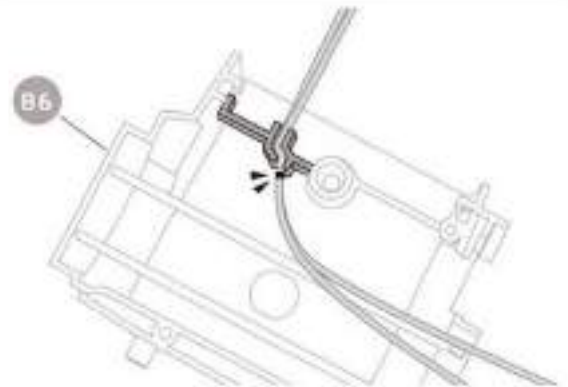
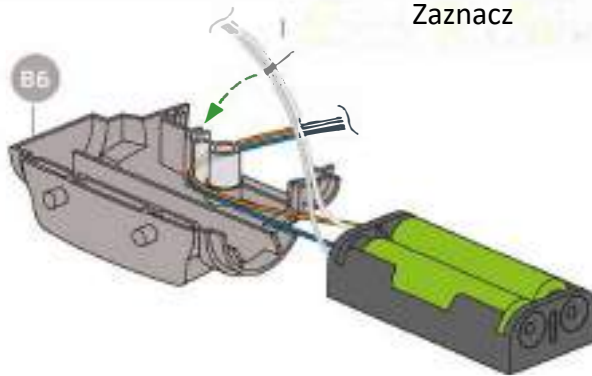

3

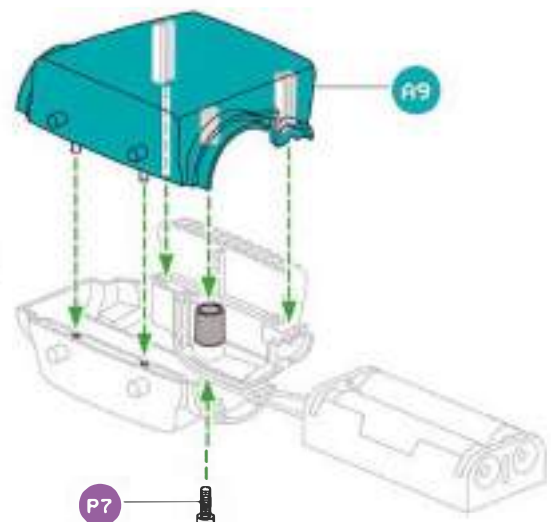
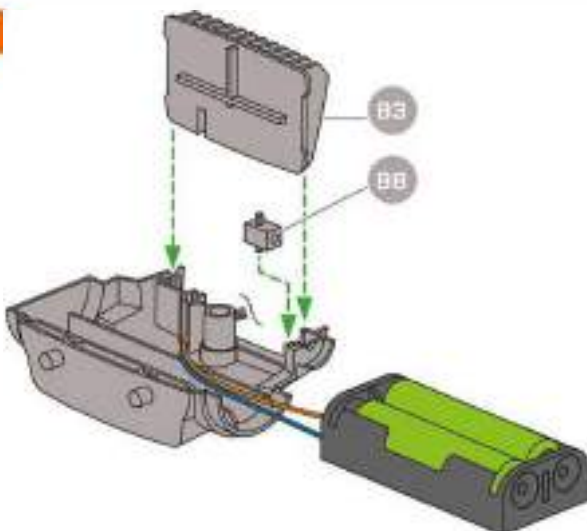

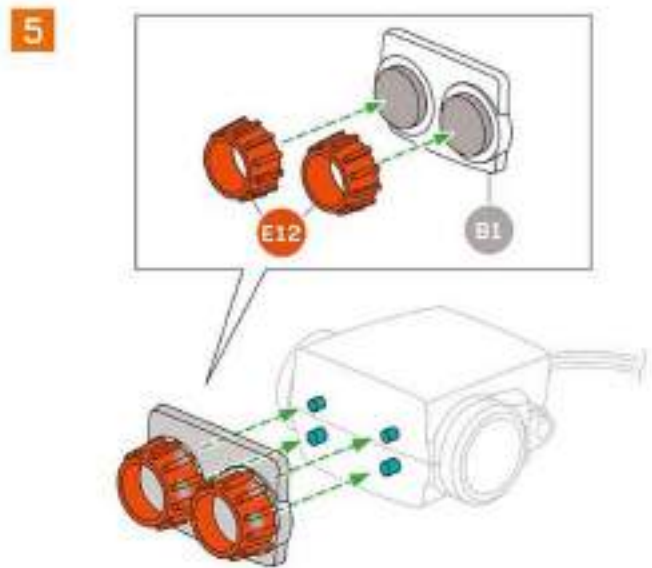
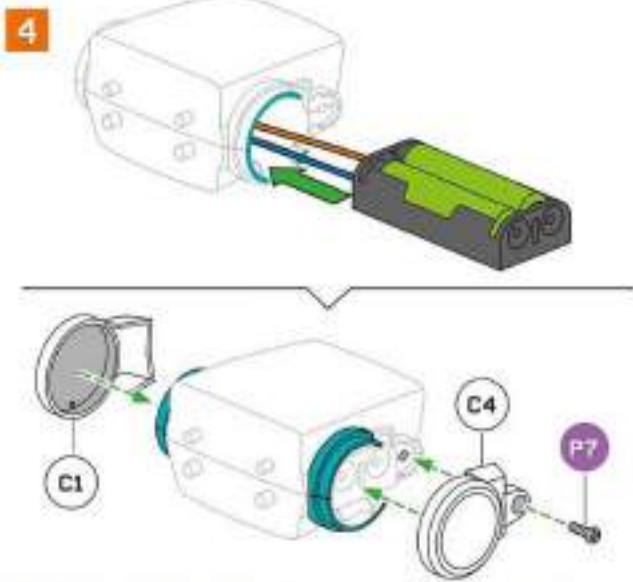

# B

CORPS DU ROBOT - BODY OF THE ROBOT - KÖRPER DES ROBOTERS  
 LICHAAM VAN DE ROBOT - CUERPO DEL ROBOT - CORPO DEL ROBOT

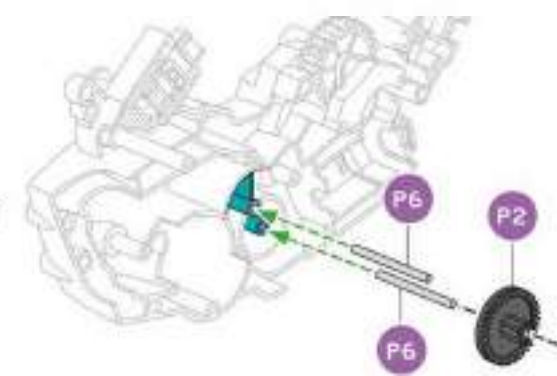
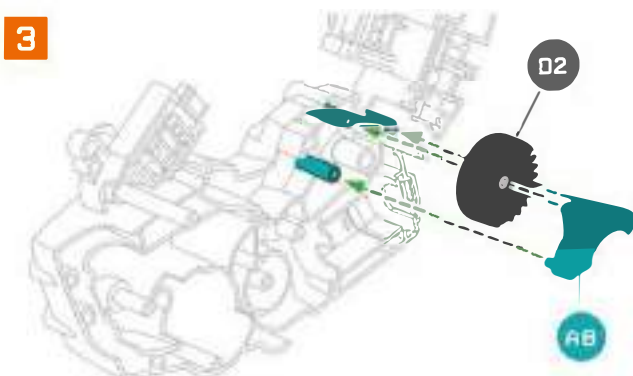
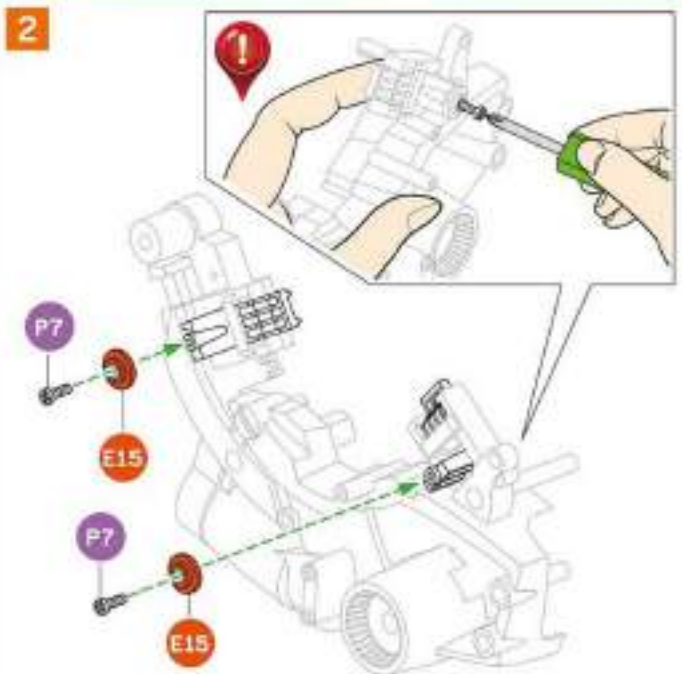
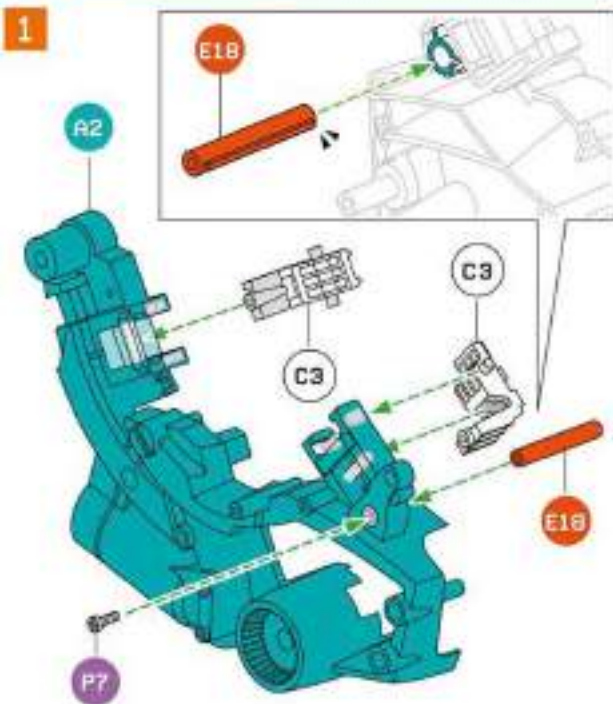

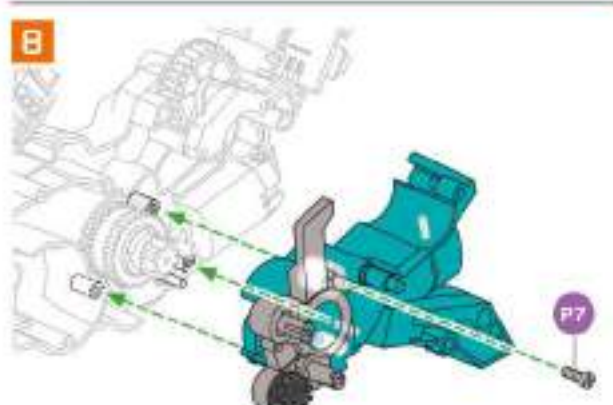
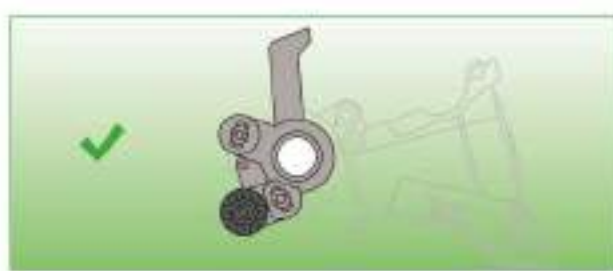
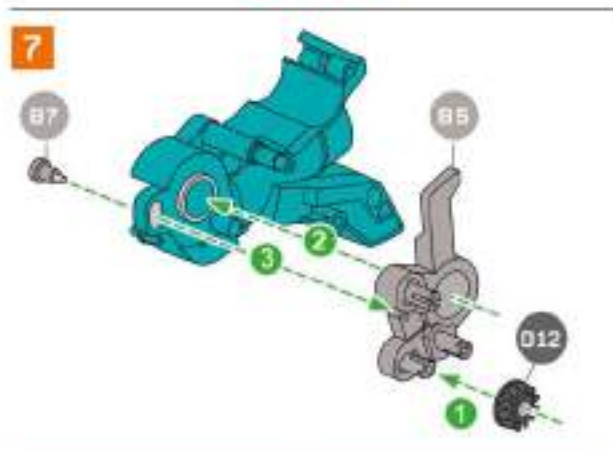
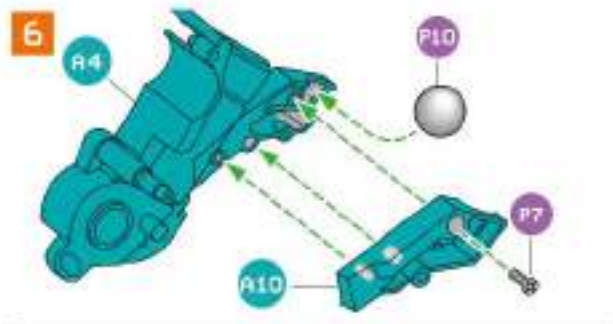
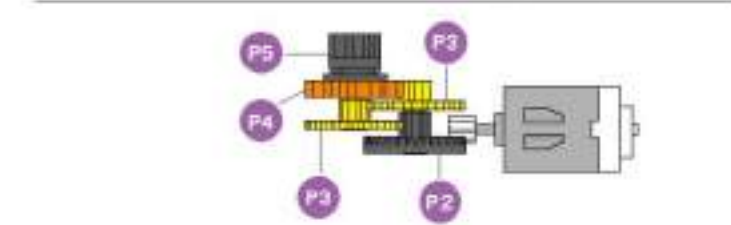
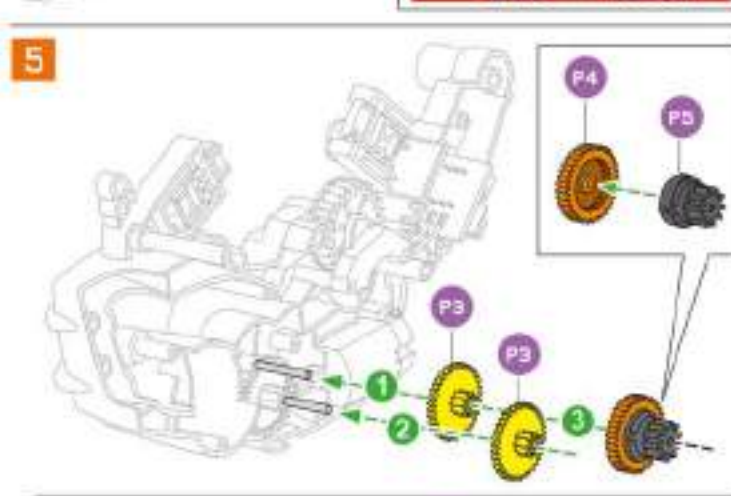
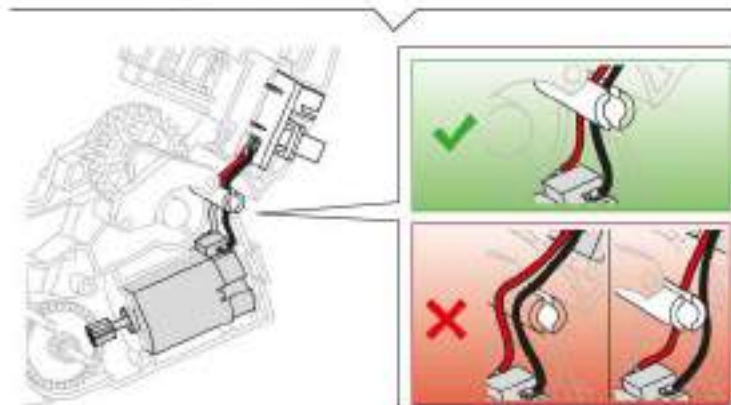
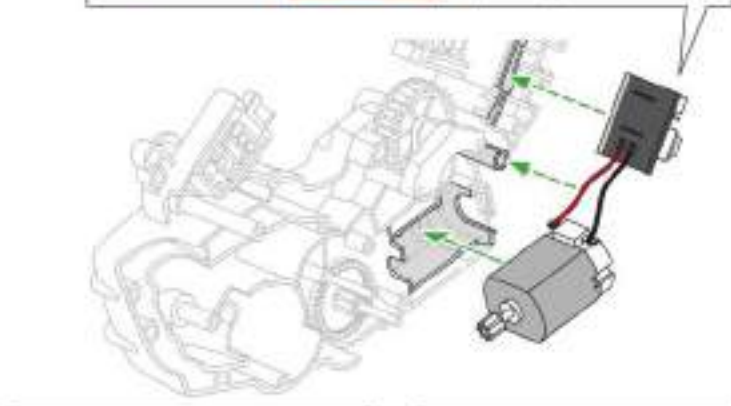
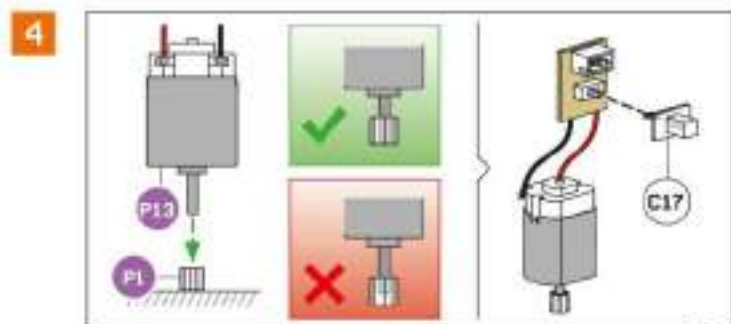



# TEST #1

Połącz głowę z ciałem (1), następnie włącz robota (2). Kółko P5 powinno się zacząć obracać przeciwnie do ruchu wskazówek zegara. Wyłącz i rozłącz robota. Wystąpiły jakieś problemy? Odepnij głowę i wróć do punktu 1.

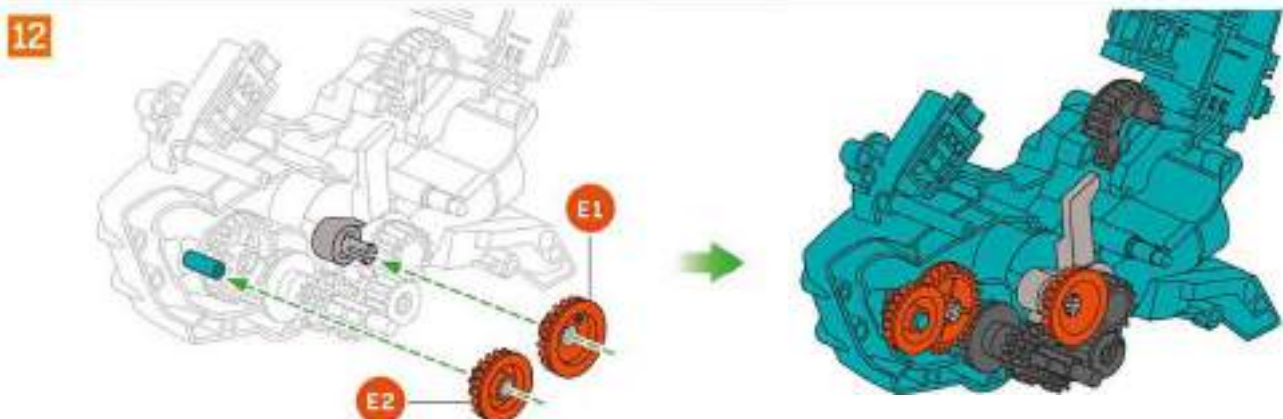
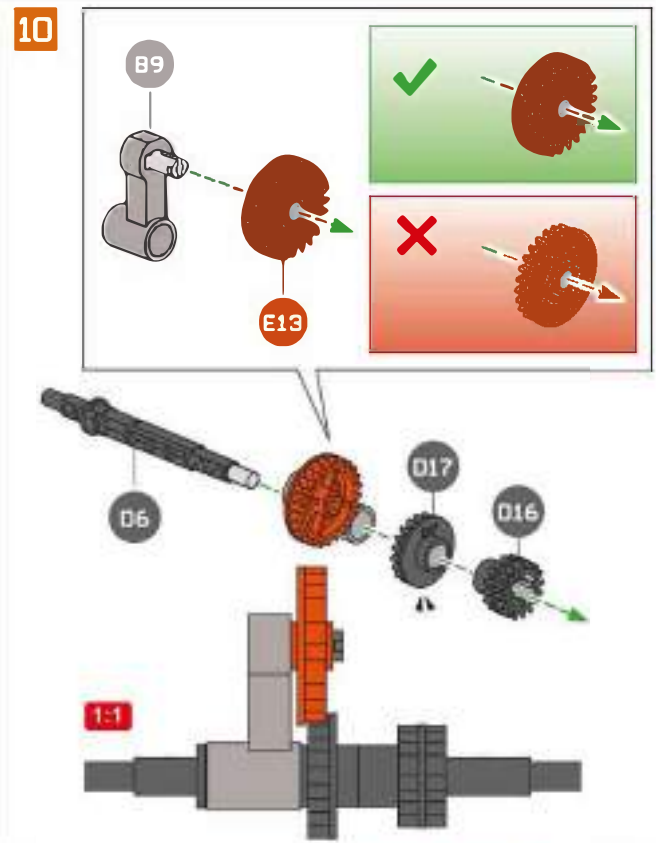
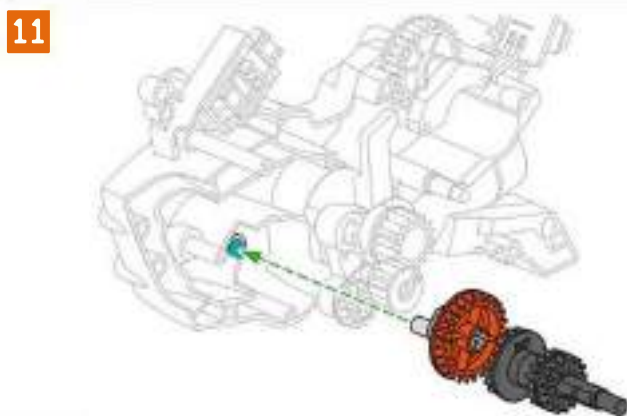
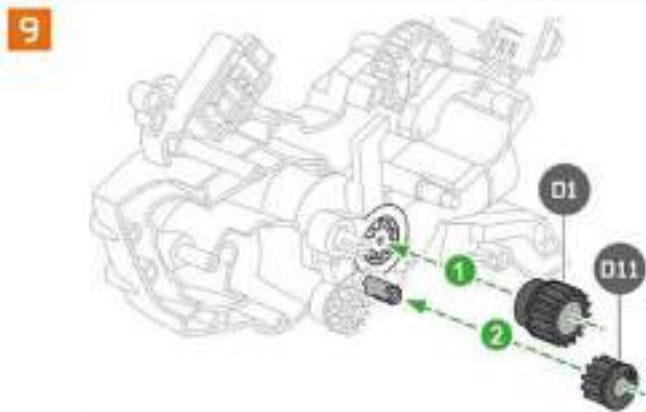
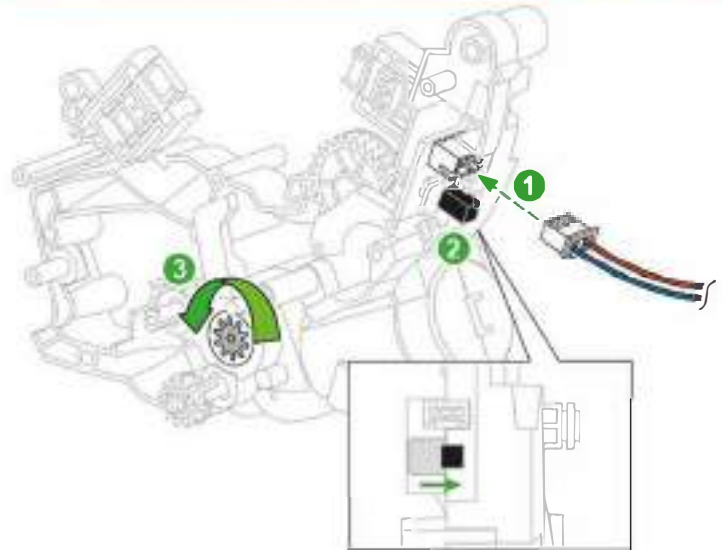

13

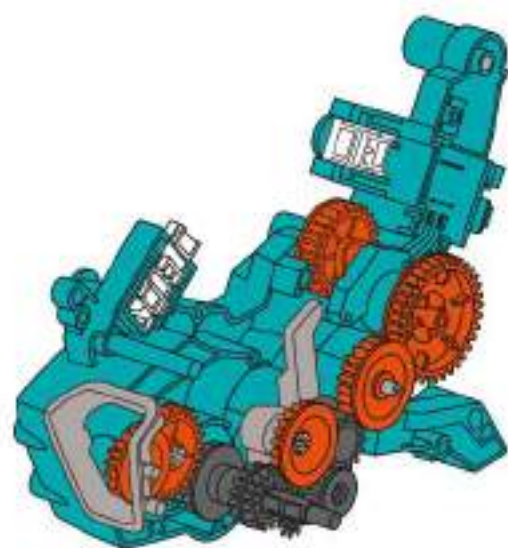
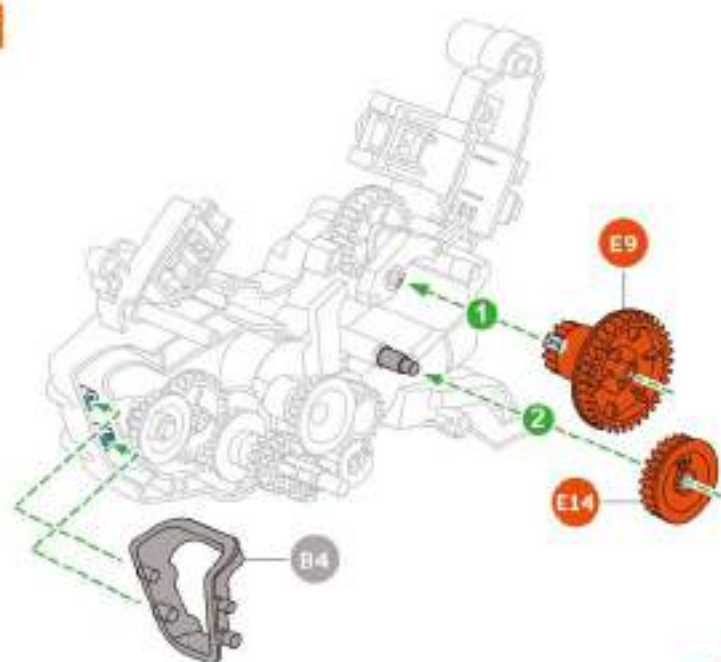

14

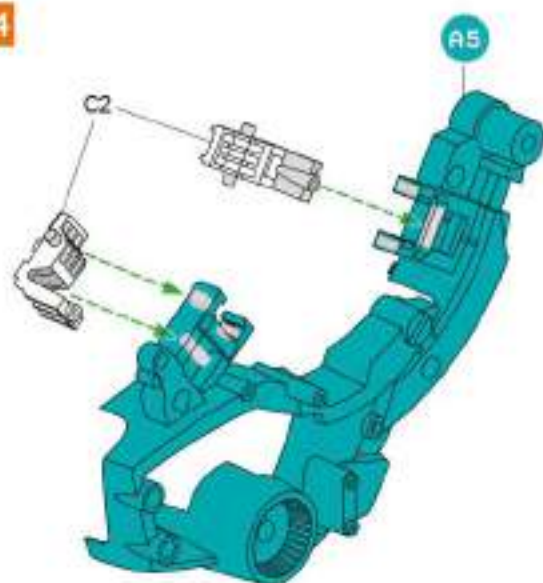

15

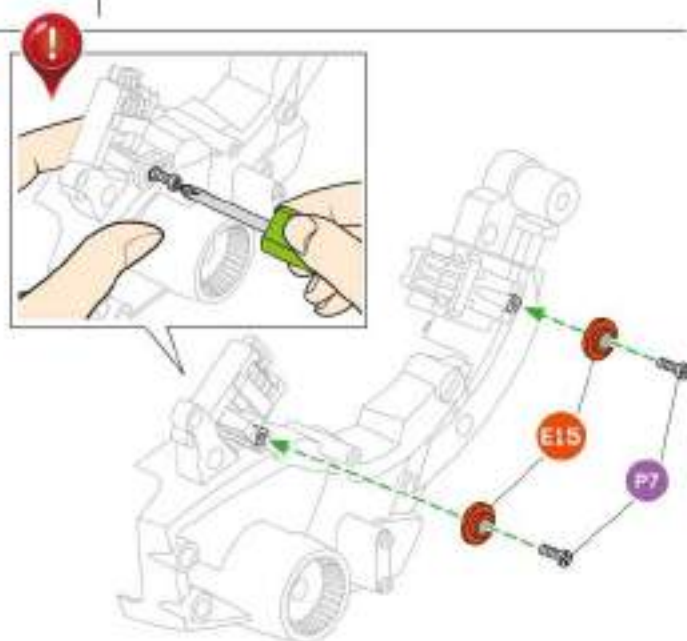

16

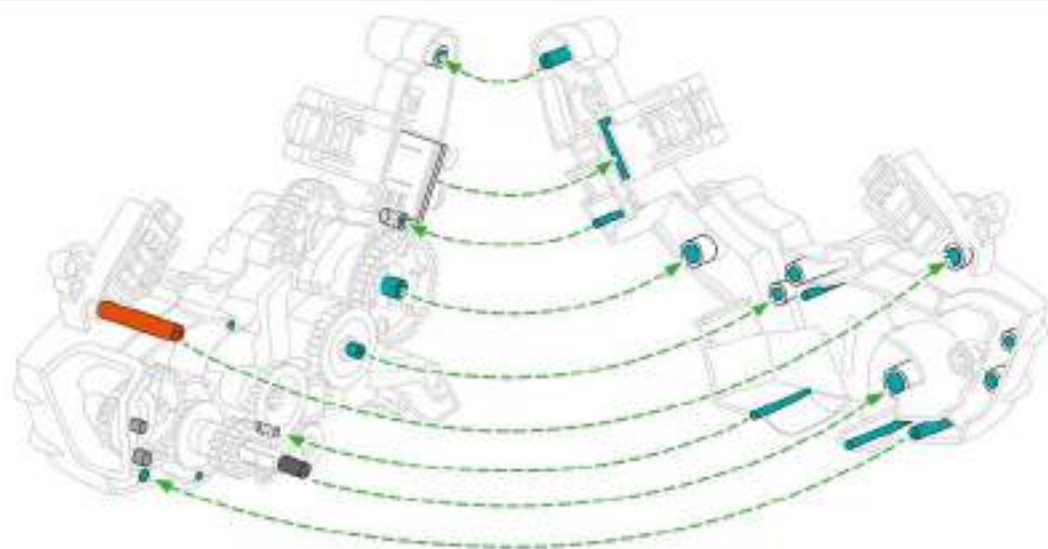

17

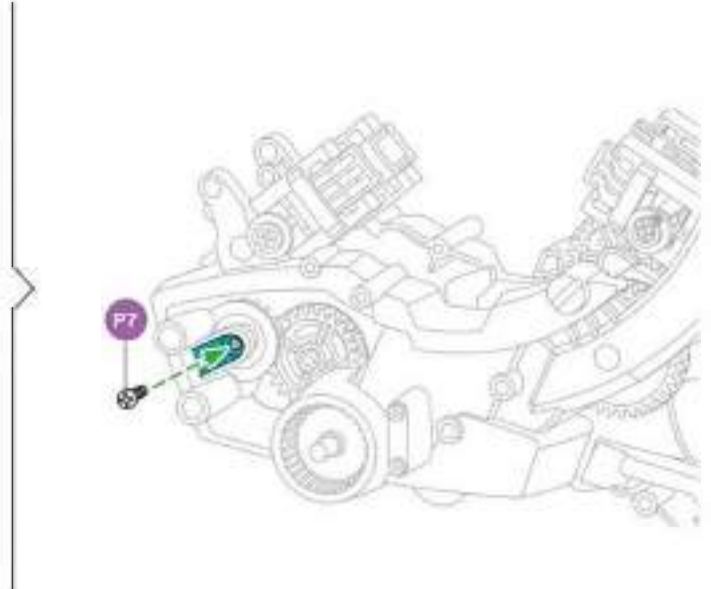
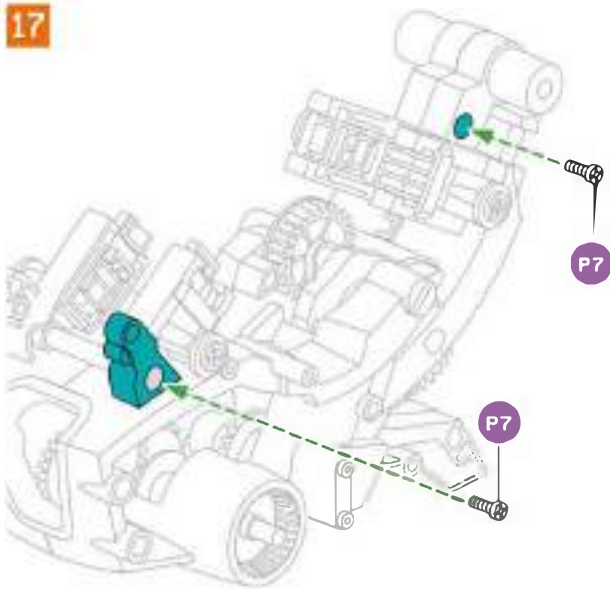

## TEST #2

Połącz głowę z ciałem (1), następnie włącz robota (2). Część D6 powinna się zacząć obracać przeciwnie do ruchu wskazówek zegara. Wyłącz i rozłącz robota. Wystąpiły jakieś problemy? Odepnij głowę i wróć do punktu 1.

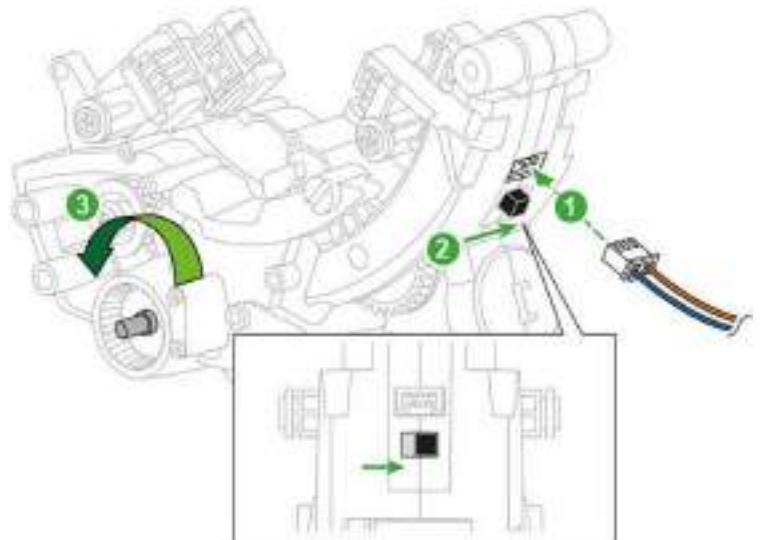

18

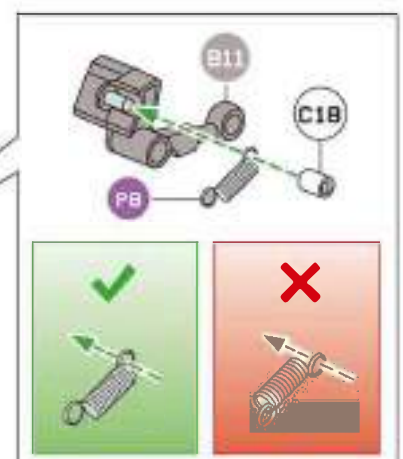
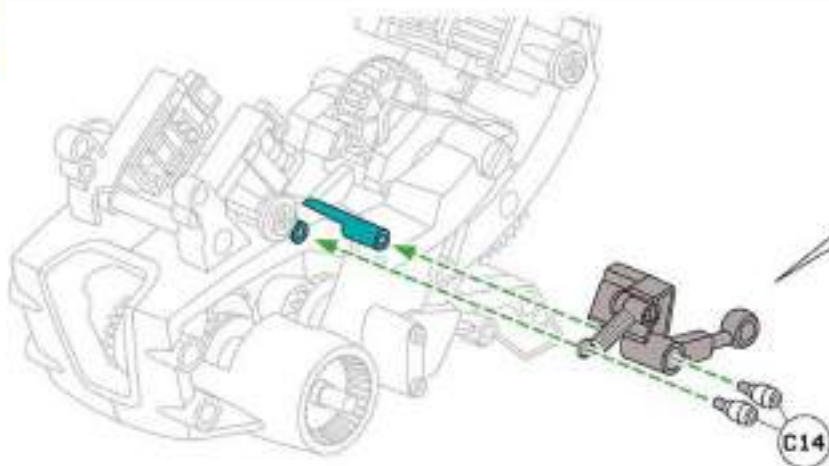

19

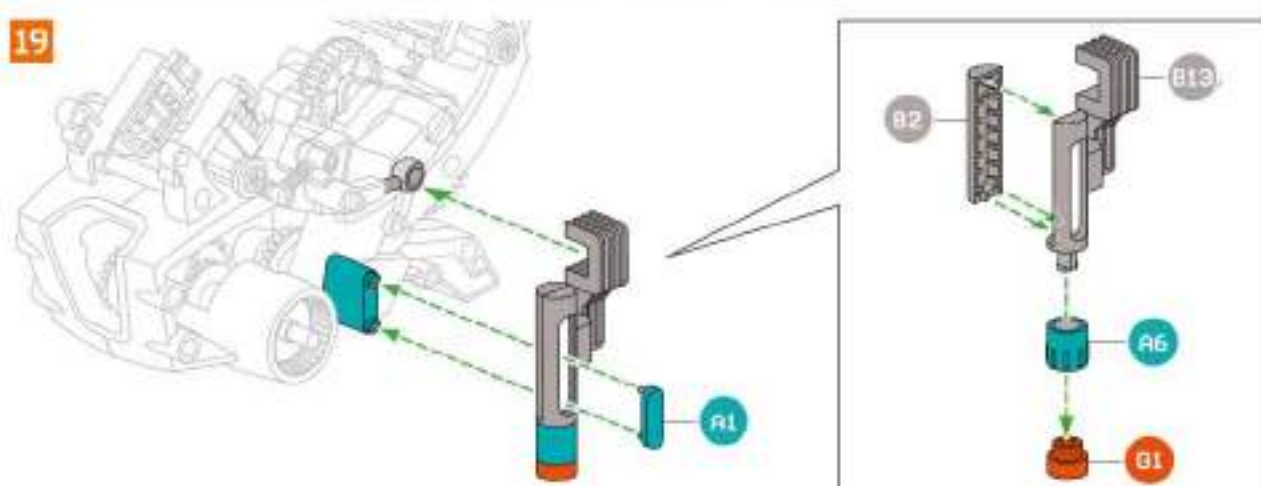

20

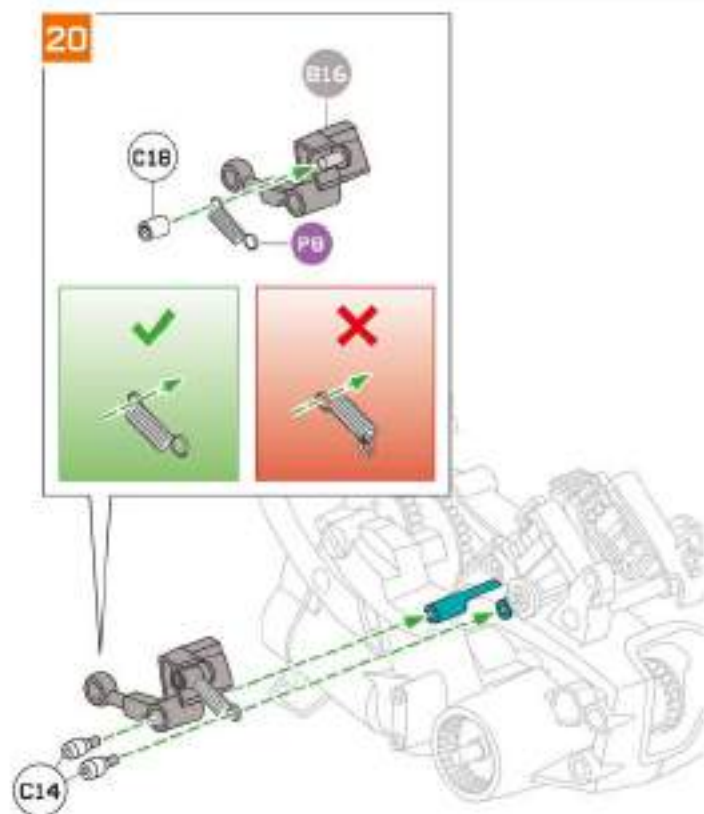

21

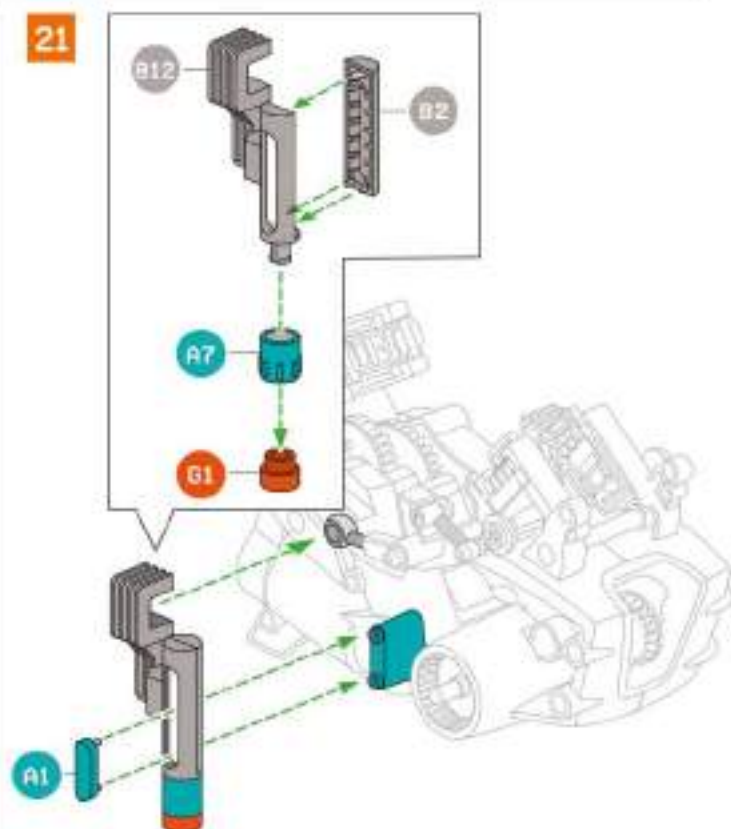

22

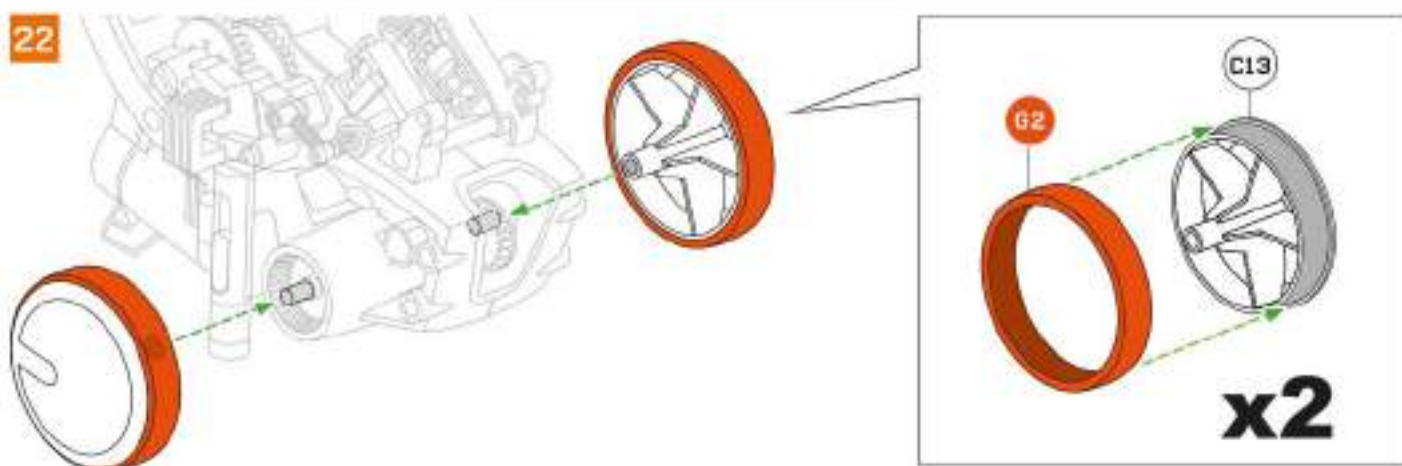

23

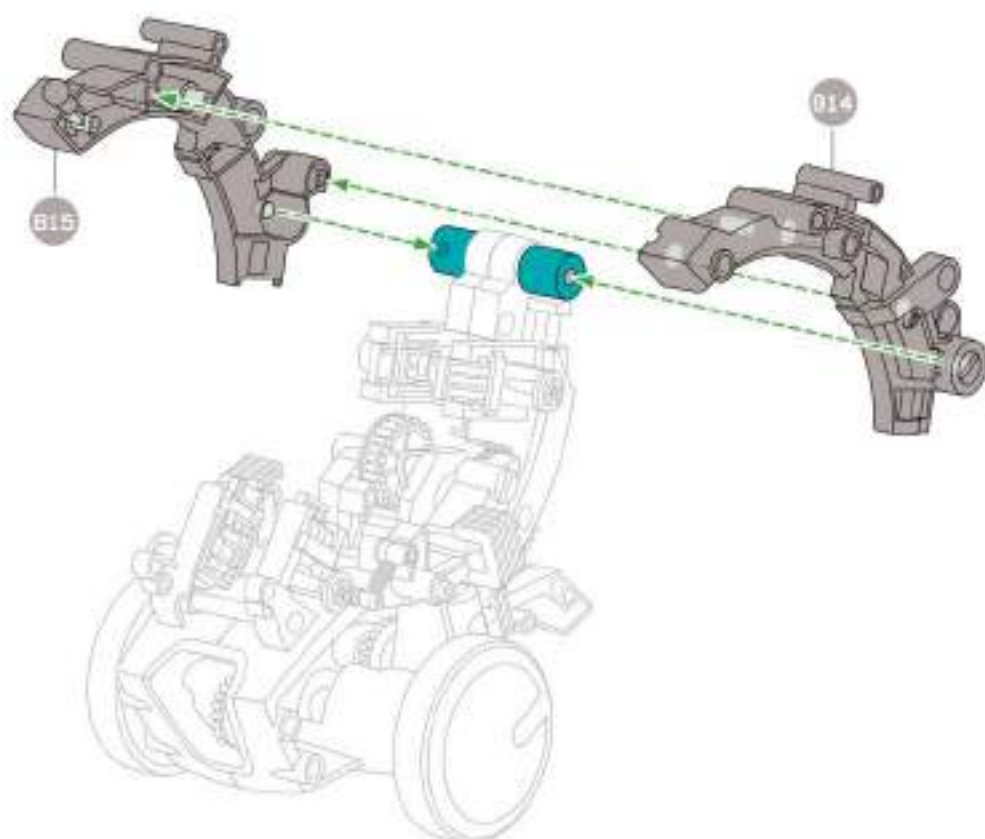

24

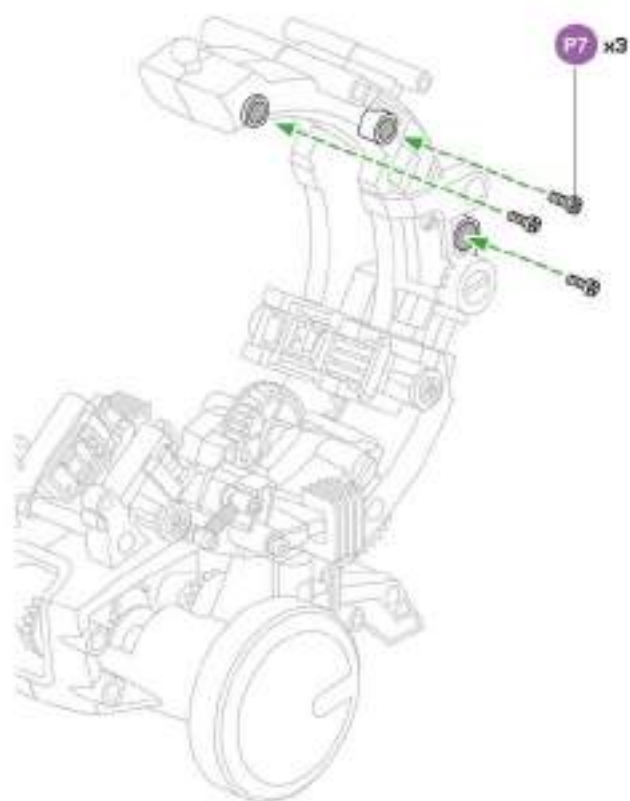

25

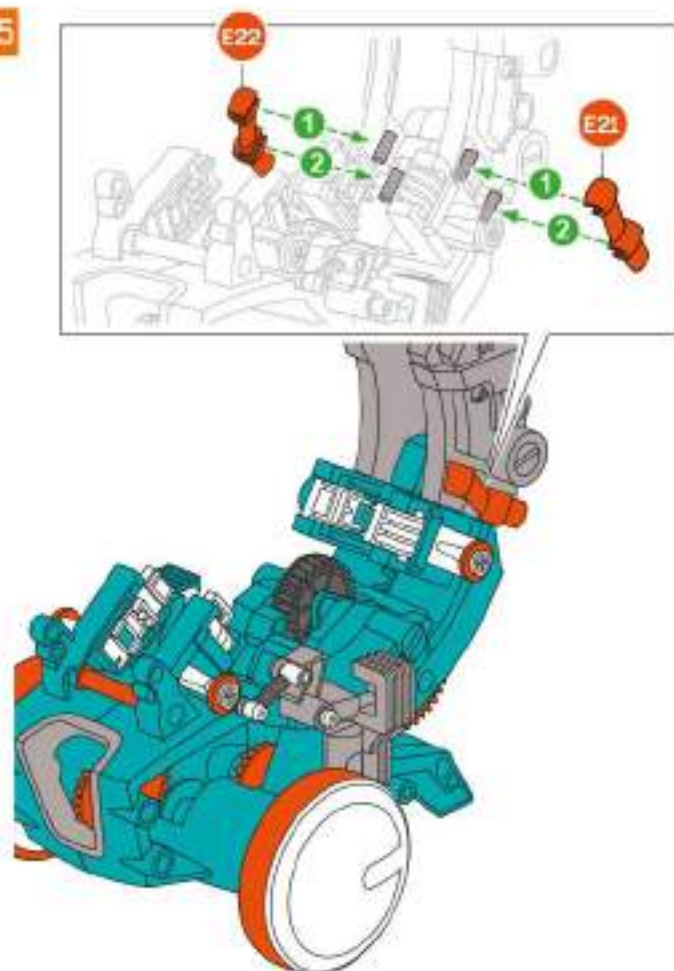

26

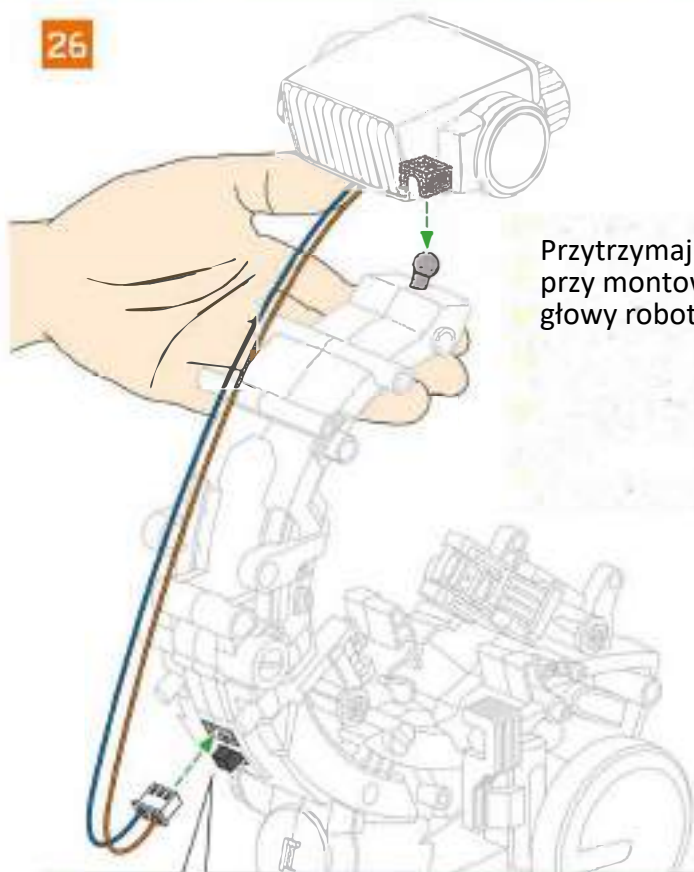

Przytrzymaj szynę przy montowaniu głowy robota.

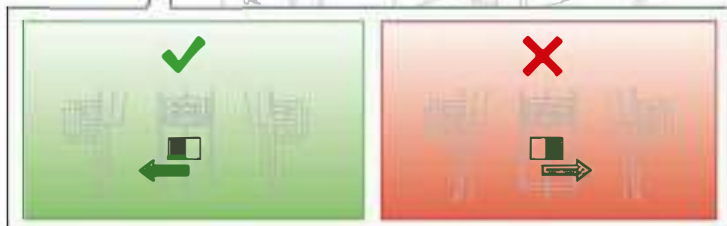

28

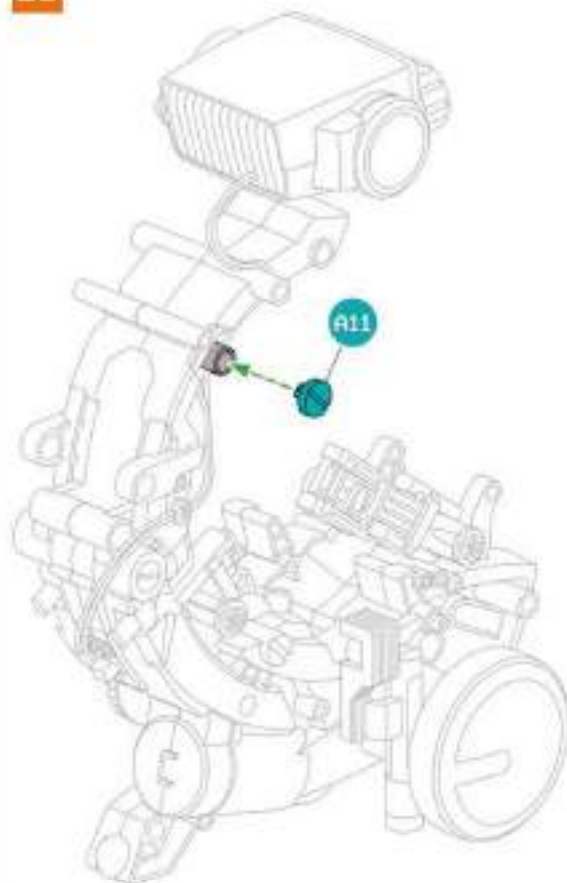

29

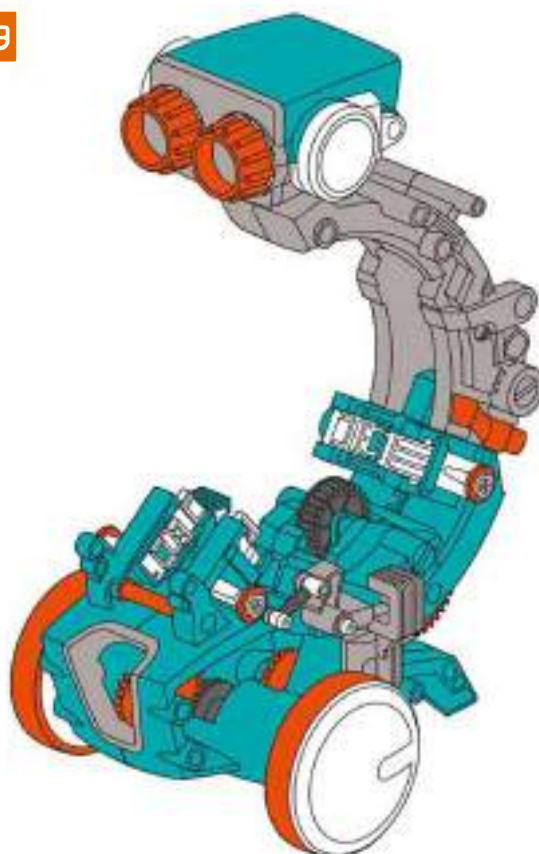

27

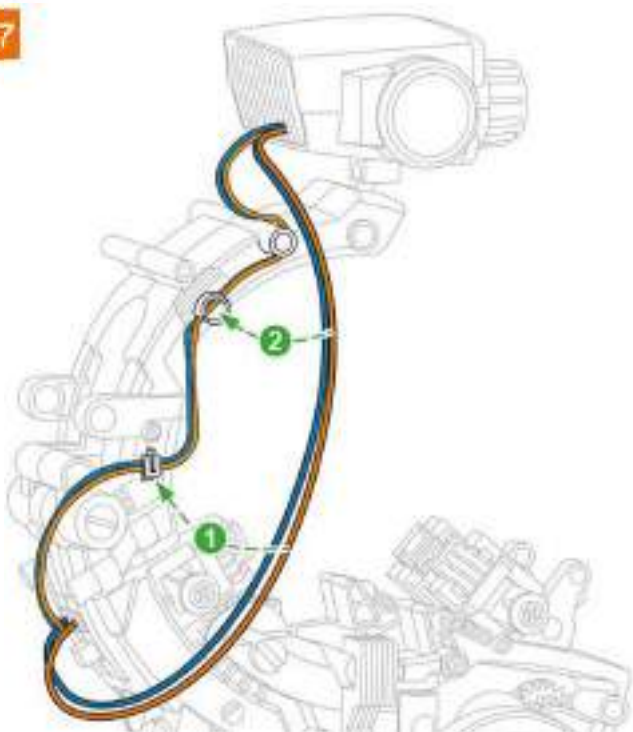

MODULE 1

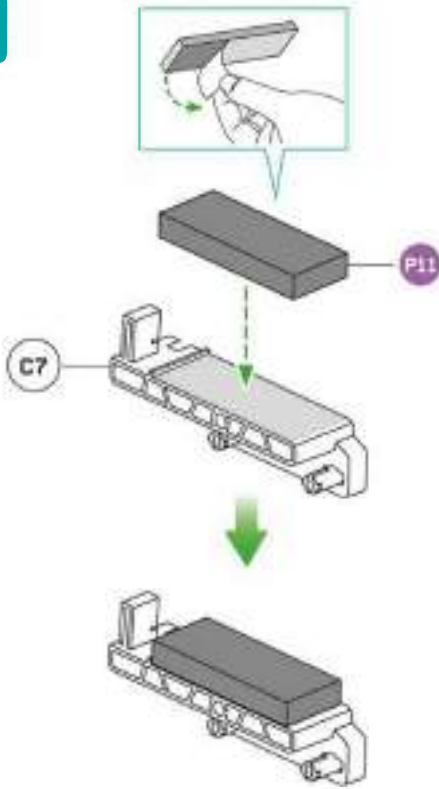

MODULE 3

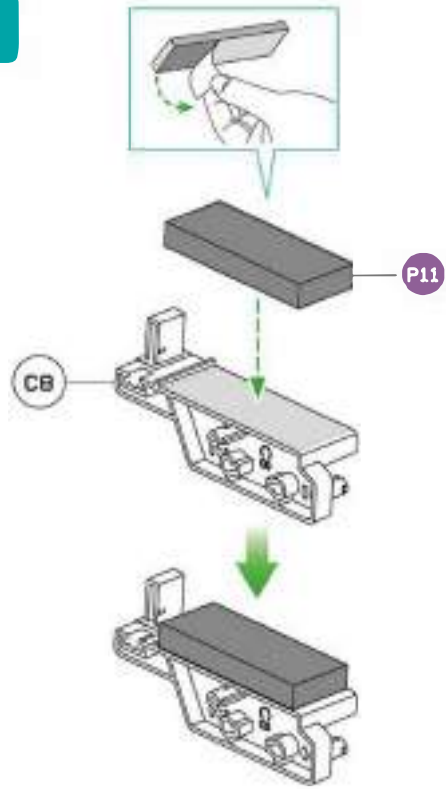

MODULE 3

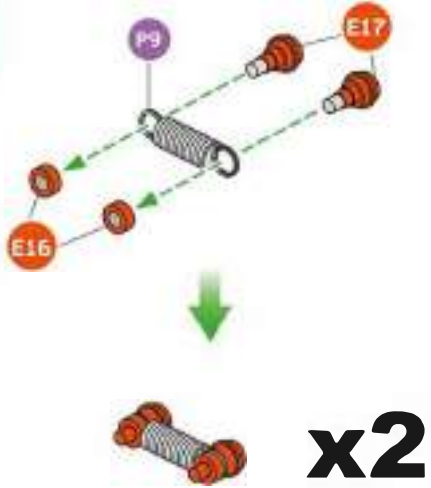

MODULE 4

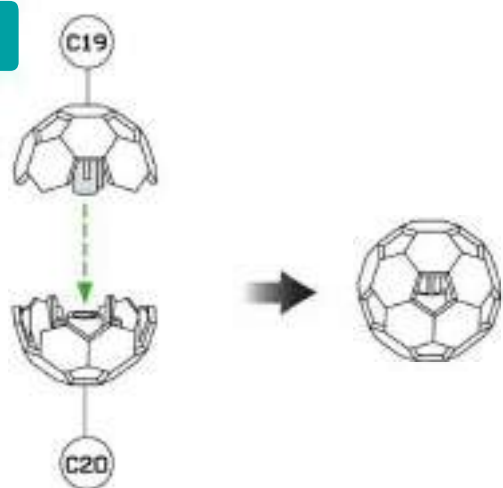

MODULE 3

